

Upute za uporabu i ugradnju Indukcijske staklokeramičke ploče za kuhanje



Prije postavljanja, ugradnje i prve uporabe, **obvezno** pročitajte upute za postavljanje - instalaciju - prvu uporabu. Time ćete zaštititi sebe i izbjeći oštećenja uređaja.

Sadržaj

Sigurnosne napomene i upozorenja	4
Vaš doprinos zaštiti okoliša	14
Pregled	15
Ploča za kuhanje	15
Upravljački elementi/Prikazi	16
Podaci o zonama za kuhanje	17
Prva uporaba	18
Prvo čišćenje ploče za kuhanje	18
Prvo uključivanje ploče za kuhanje	18
Indukcija	19
Način rada	19
Šumovi	20
Posuđe za kuhanje	21
Savjeti za uštedu energije	22
Raspon podešavanja	23
Rukovanje	24
Princip rukovanja.....	24
Uključivanje ploče za kuhanje	25
Podešavanje razine snage.....	25
Isključivanje zone/ploče za kuhanje	25
Indikator preostale topline.....	25
Podešavanje razine snage - proširen raspon podešavanja.....	26
PowerFlex polje za kuhanje	26
Automatika zakuhavanja	27
Booster	28
Održavanje topline	30
Tajmer	31
Podsjetnik minuta.....	31
Automatsko isključivanje zone za kuhanje	32
Dodatne funkcije	33
Stop&Go.....	33
Recall funkcija	33
Zaštita pritiska senzorskih tipki prilikom brisanja.....	34
Demonstracijski način rada (demo)	34
Prikaz podataka ploče za kuhanje.....	34

Sigurnosne značajke	35
Blokada uključivanja/Zaključavanje.....	35
Sigurnosno isključivanje	37
Zaštita od pregrijavanja	38
Programiranje	39
Čišćenje i održavanje	42
Što učiniti, ako	44
Dodatni pribor	48
Miele@home/Con@ctivity	49
Prijava ploče za kuhanje.....	49
Odjava ploče za kuhanje	49
Sigurnosne napomene za ugradnju	50
Sigurnosni razmaci	51
Napomene za ugradnju	55
Ugradnja polaganjem na radnu površinu	55
Ugradnja u ravnini s radnom površinom	56
Dimenzije za ugradnju – polaganje na radnu površinu	57
Dimenzije za ugradnju – u ravnini s radnom površinom	58
Ugradnja	59
Ugradnja polaganjem na radnu površinu	59
Ugradnja u ravnini s radnom površinom	60
Električni priključak	61
Servis	64
Kontakt u slučaju smetnji	64
Tipaska naljepnica.....	64
Jamstvo.....	64
Informacijski list	65
Izjava o sukladnosti	66

Sigurnosne napomene i upozorenja

Ova ploča za kuhanje odgovara svim propisanim sigurnosnim odredbama. Međutim, nepropisna uporaba može prouzročiti ozljede ljudi i oštećenja predmeta.

Pročitajte pažljivo ove upute za uporabu i ugradnju prije prve uporabe ploče za kuhanje. U njima se nalaze važne napomene o ugradnji, sigurnosti i održavanju uređaja. Na taj način štitite sebe i izbjegavate eventualna oštećenja na ploči za kuhanje.

Miele nije odgovoran za štetu nastalu nepoštivanjem ovih napomena o sigurnosti i upozorenja.

Sačuvajte ove upute za uporabu i ugradnju te ih prosljedite eventualnom sljedećem vlasniku.

Namjenska uporaba

- ▶ Ova ploča za kuhanje predviđena je za uporabu u kućanstvima i kućanstvu sličnim okruženjima.
- ▶ Ova ploča za kuhanje nije namijenjena korištenju na otvorenom.
- ▶ Ploču za kuhanje upotrebljavajte isključivo u kućanstvu za pripremu i održavanje topline jela. Drugi načini uporabe nisu dozvoljeni.
- ▶ Osobe koje zbog svog tjelesnog, osjetilnog ili duševnog stanja, ili nedostatka iskustva ili zbog neznanja nisu u stanju sigurno rukovati ovom pločom za kuhanje, moraju biti pod nadzorom dok rukuju pločom. Takve osobe uređaj mogu upotrebljavati bez nadzora samo ako im je objašnjeno kako sigurno koristiti uređaj. Moraju biti u mogućnosti prepoznati i razumjeti opasnosti koje proizlaze iz pogrešnog rukovanja uređajem.

Sigurnosne napomene i upozorenja

Djeca u kućanstvu

- ▶ Djeca mlađa od osam godina ne smiju biti u blizini ploče za kuhanje, osim kad su pod stalnim nadzorom.
- ▶ Djeca starija od osam godina ploču za kuhanje smiju koristiti bez nadzora samo ukoliko im je rukovanje objašnjeno tako da njome mogu rukovati sigurno. Djeca moraju biti sposobna prepoznati i razumjeti opasnosti pogrešnog rukovanja uređajem.
- ▶ Djeca ne smiju čistiti ni održavati ploču za kuhanje bez nadzora.
- ▶ Nadgledajte djecu koja se zadržavaju u blizini ploče za kuhanje. Nemojte djeci dopustiti da se igraju pločom za kuhanje.
- ▶ Ploča za kuhanje se tijekom uporabe zagrijava i ostaje zagrijana još neko vrijeme nakon isključivanja. Držite djecu podalje od ploče za kuhanje sve dok se dovoljno ne ohladi tako da ne postoji opasnost od opekotina.
- ▶ **Opasnost od opeklina!**
Nemojte držati predmete koji bi mogli zanimati djecu u prostoru iznad ili iza ploče za kuhanje. Djeca bi mogla biti potaknuta tim predmetima da se popnu na ploču.
- ▶ **Opasnost od opekotina i vruće vode!**
Opasnost od opekotina i vruće vode! Ručke lonaca i tava okrenite na ploči tako da ih djeca ne mogu povući i opeći se.
- ▶ **Opasnost od gušenja!** Igrajući se s ambalažom (primjerice folijom) djeca se u istu mogu zamotati ili ju navući preko glave i ugušiti se. Držite ambalažu izvan dosega djece.
- ▶ Upotrijebite funkciju blokade uključivanja kako biste spriječili da djeca slučajno uključe ploču za kuhanje. Kada koristite ploču za kuhanje uključite funkciju zaključavanja kako djeca (odabrane) postavke ne bi mogla promijeniti.

Tehnička sigurnost

- ▶ Nepravilno instaliranje, održavanje ili popravci mogu uzrokovati ozbiljne opasnosti za korisnika. Instaliranje, održavanje ili popravke smije izvršiti samo ovlašteni Miele servis.
- ▶ Oštećena ploča za kuhanje može ugroziti Vašu sigurnost. Provjerite ima li ploča za kuhanje vidljivih oštećenja. Nikada nemojte upotrebljavati oštećen uređaj.
- ▶ Pouzdana i sigurna uporaba ploče za kuhanje jamči se samo kad je ploča priključena na javnu strujnu mrežu.
- ▶ Uređaj se ne smije priključivati na samostalni pretvarač (inverter) koji se upotrebljava kod autonomne opskrbe strujom, primjerice kod **solarnog napajanja električnom energijom**. Kod uključivanja ploče za kuhanje zbog vršnih vrijednosti napona može doći do sigurnosnog isključivanja. Elektronika se može oštetiti.
- ▶ Električna sigurnost ploče za kuhanje može se zajamčiti samo ako je priključena na propisno instaliranu instalaciju sa zaštitnim vodičem. Ovaj temeljni sigurnosni uvjet mora biti ispunjen. U slučaju sumnje, električnu instalaciju treba dati na provjeru stručnoj osobi.
- ▶ Priključni podaci (frekvencija i napon) s natpisne pločice moraju se obavezno podudarati s onima električne mreže, kako ne bi nastala oštećenja na ploči za kuhanje. Podatke usporedite prije priključivanja. U slučaju sumnje obratite se stručnoj osobi.
- ▶ Višestruke utičnice niti produžni kabel ne jamče potrebnu sigurnost (npr. opasnost od požara). Ploču za kuhanje nemojte na taj način priključivati na električnu mrežu.
- ▶ Ploču za kuhanje upotrebljavajte isključivo u sastavljenom stanju kako bi se mogao jamčiti siguran rad.
- ▶ Ova ploča za kuhanje ne smije se koristiti na pokretnim mjestima (npr. na brodovima).

Sigurnosne napomene i upozorenja

- ▶ Dodirivanjem dijelova pod naponom i preinakama na električnim ili mehaničkim dijelovima izlažete se opasnosti i možete uzrokovati smetnje u radu ploče za kuhanje. Nikada ne otvarajte kućište ploče za kuhanje.
- ▶ Pravo na jamstvo gubite kada ploču za kuhanje popravljaju od tvrtke Miele ne ovlaštene osobe.
- ▶ Samo uporabom originalnih zamjenskih dijelova Miele može jamčiti ispunjavanje sigurnosnih zahtjeva. Neispravni dijelovi smiju se zamijeniti isključivo takvim dijelovima.
- ▶ Ploča za kuhanje nije namijenjena radu s eksternim satom niti sa sustavom za daljinsko upravljanje.
- ▶ Ploču za kuhanje na električnu mrežu priključuje isključivo električar (pogledajte poglavlje „Električni priključak“).
- ▶ Ako se ošteti priključni električni kabel, servis ga treba zamijeniti posebnim električnim kabelom tipa H 05 VV-F (PVC izolacija). Pogledajte poglavlje „Električni priključak“.
- ▶ Kod ugradnje, održavanja i popravaka, ploča za kuhanje se mora potpuno isključiti iz električne mreže. U to se uvjerite na sljedeći način:
 - isključite osigurače u električnoj instalaciji ili
 - potpuno odvrnite rastalne osigurače u električnoj instalaciji, ili
 - izvučete mrežni utikač (ako postoji) iz utičnice. Pri tome nemojte povlačiti žicu već utikač.
- ▶ Opasnost od električnog udara!
Ploču za kuhanje nemojte upotrebljavati ili ju odmah isključite, ako je neispravna ili ako se staklokeramička ploča slomi ili se pojave prijelomi i pukotine. Isključite ploču za kuhanje iz napajanja. Obratite se servisu.

Sigurnosne napomene i upozorenja

► Kada je ploča za kuhanje ugrađena iza primjerice vrata namještaja, ta vrata ne zatvarajte za vrijeme korištenja ploče za kuhanje. Iza zatvorenih vrata namještaja sakuplja se toplina i vlaga. Time se može oštetiti ploča za kuhanje, ormarić i pod. Vrata ormarića zatvorite tek kad se indikatori preostale topline ugase.

Sigurnosne napomene i upozorenja

Propisna uporaba

- ▶ Ploča za kuhanje se zagrijava tijekom uporabe i ostaje zagrijana još neko vrijeme nakon isključivanja. Tek nakon što se isključe indikatori preostale topline, nema više opasnosti od opekotina.
- ▶ Ulje i masnoće mogu se zapaliti kod prevelikog zagrijavanja. Kad koristite ulja i masnoće, ploču za kuhanje nikada nemojte ostavljati bez nadzora.
Vatru uzrokovanu uljima ili mastima ne gasite vodom. Isključite ploču za kuhanje i plamen pažljivo ugasite poklopcem ili protupožarnim pokrovom.
- ▶ Plamen može zapaliti filter za sakupljanje masnoće u napi. Nikada nemojte flambirati ispod nape.
- ▶ Kada se sprejevi, lako zapaljive tekućine ili drugi zapaljivi materijali zagriju, mogu se zapaliti. Lako zapaljive predmete nemojte držati u ladici neposredno ispod ploče za kuhanje. Ako se u ladici nalazi umetak za pribor za jelo, mora biti od materijala otpornog na toplinu.
- ▶ Nikada ne zagrijavajte prazno posuđe.
- ▶ U zatvorenim se limenkama prilikom ukuhavanja ili zagrijavanja stvara previsoki tlak. Ploču za kuhanje nemojte koristiti za ukuhavanje ili zagrijavanje limenki.
- ▶ Ako je ploča za kuhanje prekrivena, kod slučajnog uključivanja ili postojeće preostale topline postoji opasnost da se materijal kojim je ploča prekrivena zapali, rasprsne ili otopi. Nikada nemojte prekrivati ploču za kuhanje, primjerice pokrovom, krpom ili zaštitnom folijom.
- ▶ Dok je ploča za kuhanje uključena, ako se slučajno uključi ili ako je površina još zagrijana, postoji opasnost zagrijavanja metalnih predmeta odloženih na ploču. Drugi materijali mogu se rastopiti ili se zapaliti. Vlažni poklopci lonaca mogu se čvrsto zalijepiti. Ploču za kuhanje nemojte upotrebljavati kao površinu za odlaganje. Isključite zone za kuhanje nakon uporabe!

Sigurnosne napomene i upozorenja

- ▶ Na vruću se ploču za kuhanje možete opeći. Prije bilo kakvih radova s vrućim uređajem zaštitite ruke kuhinjskim rukavicama ili hvataljkama za posuđe. Koristite samo suhe rukavice ili hvataljke. Mokar ili vlažan tekstil bolje provodi toplinu i može uzrokovati opekline parom.
- ▶ Ako u blizini ploče za kuhanje upotrebljavate neki električni uređaj (npr. ručnu miješalicu) pripazite da kabel električnog uređaja ne dodiruje zagrijanu ploču za kuhanje. Izolacija priključnog voda se može oštetiti.
- ▶ Sol, šećer i pijesak (npr. od čišćenja povrća) mogu uzrokovati ogrebotine, ako se zateknu ispod posude. Pazite da je staklokeramička ploča kao i dno posude čisto prije no što stavite posuđe za kuhanje.
- ▶ Predmeti (čak i oni lagani poput soljenke) koji padnu na staklokeramičku ploču mogu uzrokovati ogrebotine ili lomove. Pripazite da na staklokeramičku ploču ne padnu kakvi predmeti.
- ▶ Vrući predmeti oslonjeni o senzorske tipke i pokazivač mogu uništiti elektroniku. Na senzorske tipke i pokazivač nikada ne stavljajte vruće lonce niti tave.
- ▶ Kada na zagrijanu ploču za kuhanje dospiju i rastope se šećer, namirnice koje sadrže šećer, plastika ili aluminijska folija, takve tvari prilikom hlađenja oštećuju staklokeramičku ploču. Odmah isključite uređaj i temeljito strugalicom za staklo ostružite ove tvari. Pritom navucite kuhinjske rukavice. Ploču za kuhanje očistite sredstvom za čišćenje staklokeramičke površine čim se ohladi.
- ▶ Lonci koji se zagrijavaju na prazno mogu uzrokovati oštećenje staklokeramičke površine. Nemojte ostavljati ploču za kuhanje tijekom rada bez nadzora!
- ▶ Upotrebljavajte samo posuđe s glatkim dnom. Posuđe s grubim dnom oštećuje staklokeramičku površinu.
- ▶ Podignite posuđe kod pomicanja. Na taj način izbjegava se struganje i ogrebotine.

Sigurnosne napomene i upozorenja

- ▶ Zbog velike brzine zagrijavanja indukcijskih zona u određenim okolnostima temperatura na dnu posude za kuhanje u kratkom vremenu može doseći temperaturu samozapaljenja ulja i masti. Ploču za kuhanje nikada ne ostavljajte bez nadzora kada je uključena!
- ▶ Masti i ulja zagrijavajte najduže minutu i za to nikada ne koristite funkciju Booster.
- ▶ Samo za osobe s ugrađenim pacemakerom: u neposrednoj blizini uključenog uređaja nastaje elektromagnetsko polje. Negativan utjecaj na pacemaker nije vjerojatan. U slučaju sumnje obratite se proizvođaču pacemakera ili liječniku.
- ▶ Elektro magnetsko polje koje nastaje kada je ploča za kuhanje uključena može utjecati na funkciju magnetiziranih predmeta. Kreditne kartice, uređaji za pohranu podataka, džepna računala itd. ne smiju se nalaziti u neposrednoj blizini uključene ploče za kuhanje.
- ▶ Metalni predmeti koji se čuvaju u ladici ispod ploče za kuhanje kod duljeg, intenzivnog korištenja uređaja mogu postati vrući. U ladici neposredno ispod ploče za kuhanje nemojte držati metalne predmete.
- ▶ Ploča za kuhanje je opremljena ventilatorom za hlađenje. Kada se ispod ugrađenog uređaja nalazi ladica, potrebno je paziti da postoji dovoljan razmak između sadržaja ladice i donje strane uređaja kako bi se za ploču za kuhanje osigurala dovoljna cirkulacija hladnog zraka. U ladici se ne smiju čuvati šiljasti ili mali predmeti kao ni papir jer se kroz otvor za ventilaciju mogu usisati u kućište i tako oštetiti ventilator ili onemogućiti ventilaciju.
- ▶ Nikako nemojte istovremeno upotrebljavati dvije posude na jednoj zoni za kuhanje, odnosno prženje ili PowerFlex polju.
- ▶ Ako se posuđe samo djelomično nalazi na zoni za kuhanje ili prženje, ručke mogu postati jako vruće. Posudu postavite uvijek u sredinu zone za kuhanje ili prženje.

Čišćenje i održavanje

- ▶ Para parnog čistača može doprijeti do dijelova pod naponom i uzrokovati kratki spoj.
Za čišćenje ploče za kuhanje nemojte nikada upotrebljavati parni čistač.
- ▶ Kada je ploča za kuhanje ugrađena iznad pirolitičke pećnice ili štednjaka, nemojte ju uključivati tijekom postupka pirolize jer se može uključiti zaštita od pregrijavanja ploče za kuhanje (pogledajte odgovarajuće poglavlje).

Vaš doprinos zaštiti okoliša

Zbrinjavanje ambalaže

Ambalaža štiti uređaj od oštećenja tijekom transporta. Ambalažni materijal odabran je imajući u vidu utjecaj na okoliš i mogućnost zbrinjavanja te se zato može reciklirati.

Recikliranjem ambalažnog materijala štede se sirovine i smanjuje nakupljanje otpada.

Zbrinjavanje dotrajalog uređaja

Električni i elektronički uređaji sadrže brojne korisne materijale. Sadrže i određene tvari, mješavine i dijelove, koji su bili neophodni za njihovu funkciju i sigurnost. Te tvari u kućnom otpadu ili zbog nepropisnog zbrinjavanja mogu naškoditi zdravlju ljudi i okolišu. Stoga dotrajali uređaj nikada nemojte bacati u kućni otpad.



Umjesto takvog načina zbrinjavanja koristite službene sabirne centre za prihvatanje i daljnju obradu dotrajalih električnih i elektroničkih uređaja u zajednici, na prodajnom mjestu ili kod tvrtke Miele. Ukoliko se na uređaju nalaze osobni podaci, iste preporučujemo izbrisati. Ukoliko ih ostavite na uređaju, to činite na vlastitu odgovornost. Molimo pazite da je do transporta Vaš stari uređaj zbrinut na način da ne dovodi djecu u opasnost.

Ploča za kuhanje

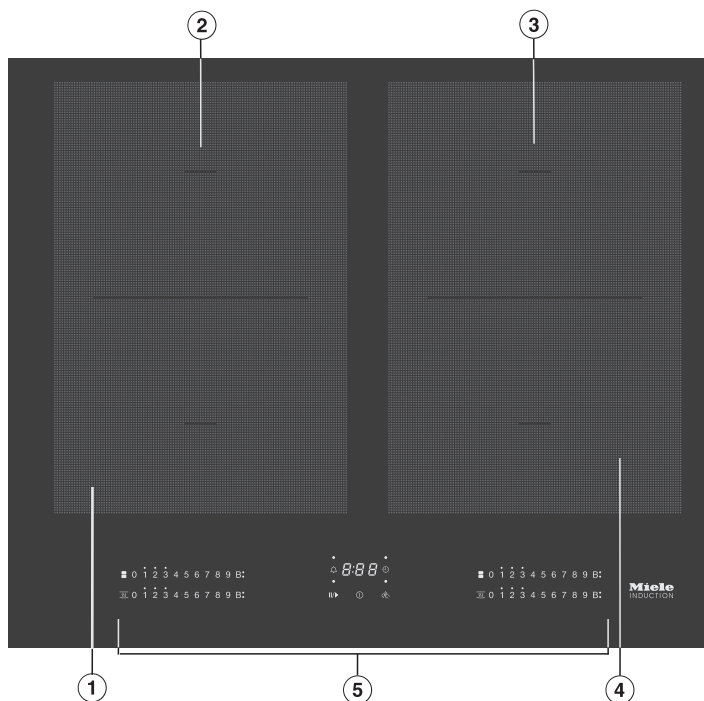

- ① PowerFlex zona za kuhanje s TwinBooster funkcijom
- ② PowerFlex zona za kuhanje s TwinBooster funkcijom
- ①② Povezive zone za PowerFlex polje za kuhanje
- ③ PowerFlex zona za kuhanje s TwinBooster funkcijom
- ④ PowerFlex zona za kuhanje s TwinBooster funkcijom
- ③④ Povezive zone za PowerFlex polje za kuhanje
- ⑤ Upravljački elementi/Prikazi

Pregled

Upravljački elementi/Prikazi

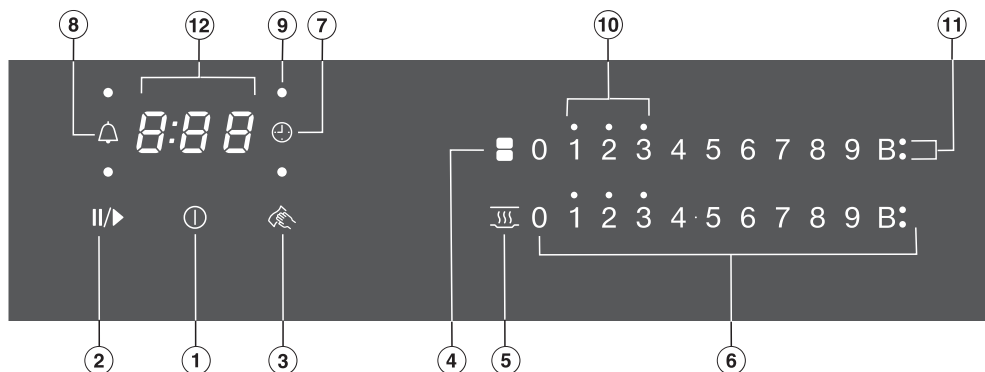

Senzorske tipke

- ① Uključivanje/isključivanje ploče za kuhanje
- ② Stop&Go
- ③ Zaštita pritiska senzorskih tipki prilikom brisanja
- ④ Međusobno povezivanje/odvajanje PowerFlex zona za kuhanje
- ⑤ Aktivacija/deaktivacija funkcije održavanja topline
- ⑥ Linija s brojevima
Za podešavanje razine snage/podsjetnika minuta i isključivanja
- ⑦ Automatsko isključivanje odabrane zone za kuhanje

- ⑧ Podsjetnik minuta

Indikatori

- ⑨ Automatsko isključivanje rasporeda zona za kuhanje
- ⑩ Preostala toplina
- ⑪ Booster
- ⑫ Indikator tajmera

0:00 do Vrijeme
9:59

LOC Aktivirana je blokada uključivanja/zaključavanje

dE Aktiviran je demonstracijski način rada

Podaci o zonama za kuhanje

Zona za kuhanje	Ø u cm*	Snaga u W pri 230 V**
①	15–23	Normalno 2100 TwinBooster, stupanj 1 3000 TwinBooster, stupanj 2 3650
②	15–23	Normalno 2100 TwinBooster, stupanj 1 3000 TwinBooster, stupanj 2 3650
③	15–23	Normalno 2100 TwinBooster, stupanj 1 3000 TwinBooster, stupanj 2 3650
④	15–23	Normalno 2100 TwinBooster, stupanj 1 3000 TwinBooster, stupanj 2 3650
① + ② ③ + ④	22–23 / 15x23–23x39	Normalno 3400 TwinBooster, stupanj 1 4800 TwinBooster, stupanj 2 7300
		Ukupno 7300

* Unutar navedenog područja može se upotrebljavati posuđe bilo kojeg promjera dna.

** Navedena snaga može varirati ovisno o veličini i materijalu posuđa za kuhanje.

Prva uporaba

- Zalijepite priloženu naljepnicu, koja se isporučuje s dokumentima uz uređaj, na za to predviđeno mjesto u poglavlju „Servis“.
- Uklonite eventualne zaštitne folije i naljepnice.

Prvo čišćenje ploče za kuhanje

- Prije prve uporabe obrišite ploču za kuhanje vlažnom krpom te ju osušite.

Prvo uključivanje ploče za kuhanje

Dijelovi od metala zaštićeni su odgovarajućim sredstvom za njegu. Kada se uređaj upotrebljava po prvi put može doći do stvaranja mirisa i eventualne pojave dima. I kod zagrijavanja indukcijskih krugova u prvim satima korištenja može doći do stvaranja mirisa. Kod svake sljedeće uporabe miris će se smanjivati, a naposljetku i potpuno nestati.

Miris i eventualni dim ne znače da je uređaj pogrešno priključen ili da je pokvaren. Pojava nije štetna po zdravlje.

Uzmite u obzir da je vrijeme zagrijavanja indukcijskih ploča za kuhanja mnogo kraće nego kod uobičajenih ploča za kuhanje.

Način rada

Ispod indukcijske zone za kuhanje nalazi se indukcijska zavojnica. Kod uključivanja zone za kuhanje zavojnica stvara magnetsko polje koje izravno djeluje na dno lonca te ga zagrijava. Zona za kuhanje zagrijava se samo neizravno zbog topline koja izlazi iz lonca.

Indukcija funkcionira samo kod posuđa za kuhanje s magnetiziranim dnom (vidi poglavlje „Posuđe za kuhanje“). Automatski se uzima u obzir veličina položene posude.

Na liniji s brojevima zone za kuhanje treperi podešena razina snage, ukoliko

- se zona za kuhanje uključi bez ili s neprikladnim posuđem (posuđe s nemagnetiziranim dnom),
- postavljeno posuđe ima premali promjer dna,
- se posuđe ukloni s uključene zone za kuhanje.

Kada se u roku od 3 minute stavi primjereno posuđe, gasi se treperenje razine snage i možete nastaviti dalje na uobičajeni način.

Kada se ne stavi primjereno posuđe, zona, odnosno ploča za kuhanje automatski će se ugasiti za 3 minute.

 Ako na ploču za kuhanje odložite metalne predmete dok je uređaj još uključen, ako se isti slučajno uključi ili kada je površina još topla, odloženi se metalni predmeti mogu zagrijati. Opasnost od opekлина!
Ploču za kuhanje nemojte upotrebljavati kao površinu za odlaganje! Zone za kuhanje nakon uporabe isključite pomoću odgovarajuće tipke.

Indukcija

Šumovi

Kod uporabe indukcijskih zona za kuhanje u posuđu, neovisno o materijalu i izradi dna, mogu nastati sljedeći šumovi:

kod visoke razine snage može se pojaviti zujanje koje se smanjuje ili nestaje kod smanjenja razine snage,

kod posuđa s dnom izrađenim od različitih materijala (npr. sendvič dno) može se čuti pucketanje,

zviždanje se može pojaviti ako se povezane zone za kuhanje (pogledajte poglavlje „Funkcija Booster“) upotrebljavaju istovremeno, a na njima se nalazi posuđe s dnom od različitih materijala (npr. sendvič-dno),

škljocanje se može pojaviti kod električnih postupaka prebacivanja sklopke, osobito kod niskih razina snage,

brujanje kada je uključen ventilator za hlađenje. Ventilator se uključuje kako bi se zaštitila elektronika, kada se intenzivno koristi ploča za kuhanje. Ventilator može nastaviti s radom i nakon što se uređaj isključi.

Posuđe za kuhanje

Prikladno je posuđe od:

- plemenitog čelika s magnetiziranim dnom,
- emajliranog čelika,
- lijevanog željeza

Neprikladno je posuđe od:

- plemenitog čelika s nemagnetiziranim dnom,
- aluminija ili bakra,
- stakla, keramike ili kamena.

Ako niste sigurni jesu li lonac ili tava prikladni za indukciju, pristonite magnet na dno posude. Ako se magnet prilijepi za dno, posuda je načelno prikladna.

Kada upotrebljavate neprikladno posuđe na liniji s brojevima za upravljanje zonom za kuhanje trepere podešene razine snage.

Kvaliteta dna posude može utjecati na ravnomjernost rezultata pripreme jela (primjerice kod pečenja palačinki).

- Za optimalno korištenje zone za kuhanje odaberite posudu s prikladnim promjerom dna (pogledajte poglavlje „Podaci o zonama za kuhanje“). Ako je posuda premala, neće biti prepoznata i na liniji s brojevima zone za kuhanje treperi podešena razina snage.
- Upotrebljavajte samo posuđe s glatkim dnom. Posuđe s grubim dnom oštećuje staklokeramičku površinu.
- Podignite posuđe kod pomicanja. Na taj se način izbjegava struganje i ogrebotine.
- Kod kupovine tava i lonaca imajte na umu da se najčešće navodi maksimalan ili gornji promjer. Međutim, bitan je promjer dna (koji je u pravilu manji).

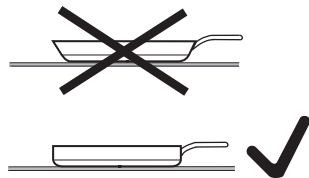

- Po mogućnosti koristite posuđe s ravnim rubom. Kod posuđa s ukošenim rubom, indukcija radi i na rubnom području posuđa. Navedeno može dovesti do promjene boje ruba posuđa ili ljuštenja premaza.

Savjeti za uštedu energije

- Ako je to moguće, kuhajte samo u poklopljenim loncima i tavama. Time se izbjegava nepotreban gubitak topline.
- Za manje količine namirnica odaberite manji lonac. Manji lonac i manja zona za kuhanje znače manju potrošnju energije u usporedbi s velikim, djelomično napunjenim loncem.
- Kuhajte s malo vode.
- Nakon zakuhavanja ili nakon što zapržite jelo, pravovremeno smanjite razinu snage.
- Koristite pretis lonac kako biste skratili vrijeme pripreme.

Raspon podešavanja

Ploča za kuhanje tvornički je programirana s 9 razina snage. Ukoliko želite preciznije podešavanje, raspon razina snage može se proširiti na 17 razina snage (pogledajte poglavlje „Programiranje“).

	Raspon podešavanja	
	tvornički (9 razina snage)	proširen (17 razina snage)
Otapanje maslaca Otapanje želatine Otapanje čokolade	1–2	1–2.
Kuhanje mliječne kaše	2	2–2.
Zagrijavanje manjih količina tekućine Kuhanje riže	3	3–3.
Odmrzavanje zamrznutog povrća	3	2.–3
Kuhanje žitarica	3	2.–3.
Zagrijavanje tekućina i polugustih jela Priprema omleta i jaja na oko bez korice Pirjanje voća	4	4–4.
Kuhanje tjestenine	4	4–5.
Pirjanje povrća, ribe	5	5
Odmrzavanje i podgrijavanje duboko zamrznute hrane	5	5–5.
Lagano prženje jaja na oko (bez pregrijavanja masnoće)	6	5.–6.
Zakuhavanje većih količina, npr. jušnih jela Priprema krema i umaka, npr. vinske pjene ili umaka holandeza	6–7	6.–7
Lagano prženje ribe, odrezaka, kobasica (bez pregrijavanja masnoće)	6–7	6.–7.
Pečenje krumpira, palačinki, mlinaca	7	6.–7
Priprema pirjanih jela	8	8–8.
Kuhanje u većoj količini vode Zakuhavanje	9	9

Podaci služe samo kao orijentacijske vrijednosti. Snaga indukcijske zavojnice varira ovisno o veličini i materijalu dna posuđa. Stoga razine snage za Vaše posuđe mogu malo odstupati. Kroz uporabu ćete utvrditi optimalne postavke za Vaše posuđe. Kada upotrebljavate novo posuđe, čije Vam karakteristike uporabe još nisu poznate, podesite prvu nižu razinu snage od navedene.

Rukovanje

Princip rukovanja

Vaša staklokeramička ploča za kuhanje opremljena je elektronskim senzorskim tipkama koje reaguju na dodir prsta.

Senzorsku tipku za uključivanje/isključivanje ① morate iz sigurnosnih razloga prilikom uključivanja malo duže držati pritisnutom od ostalih tipki.

Svaka reakcija tipke potvrđuje se zvučnim signalom.

Kada je ploča za kuhanje isključena vidljiv je samo simbol senzorske tipke za uključivanje/isključivanje ①. Kada uključite ploču za kuhanje, prikazuju se ostale senzorske tipke.

Greška koja se javlja ako su senzorske tipke zaprljane i/ili pokrivene.

Senzorske tipke neće reagirati ili može doći do neželjenih reakcija, možda i do automatskog isključivanja ploče za kuhanje (pogledajte poglavlje „Sigurnosno isključivanje“).

Vruće posuđe na senzorskim tipkama/prikazima može oštetiti elektronske komponente ispod.

Senzorske tipke i prikazi moraju biti čisti, na njih ne odlažite predmete niti vruće posuđe.

Opasnost od požara!

Ploču za kuhanje tijekom uporabe ne ostavljajte bez nadzora!

Uzmite u obzir da je vrijeme zagrijavanja indukcijskih ploča za kuhanja mnogo kraće nego kod uobičajenih ploča za kuhanje.

Uključivanje ploče za kuhanje

- Dodirnite senzorsku tipku ①.

Zasvijetle sve ostale senzorske tipke.

Ako ne uslijedi unos, ploča za kuhanje se iz sigurnosnih razloga nakon par sekundi ponovno isključuje.

Podešavanje razine snage

Tvornički je uključeno stalno prepoznavanje posuđa (pogledajte poglavlje „Programiranje“). Kada je ploča za kuhanje uključena i na zonu za kuhanje postavite posuđe za kuhanje, pale se sve senzorske tipke linije s brojevima.

- Posudu za pripremu jela stavite na željenu zonu za kuhanje.
- Na odgovarajućoj liniji s brojevima dodirnite senzorsku tipku za željeni stupanj snage.

Isključivanje zone/ploče za kuhanje

- Kako biste isključili zonu za kuhanje dodirnite senzorsku tipku 0 na odgovarajućoj liniji s brojevima.
- Kako biste isključili ploču za kuhanje, a time i sve zone za kuhanje dodirnite senzorsku tipku ①.

Indikator preostale topline

Kada je jedna zona za kuhanje vruća, nakon isključivanja svijetli prikaz preostale topline. Iznad razina snage, a što ovisi o temperaturi, prikazuju se točke 1, 2 i 3.

Točke indikatora preostale topline isključuju se jedna za drugom tijekom hlađenja zona za kuhanje. Zadnja točka isključuje se tek nakon što se zone za kuhanje mogu dodirnuti bez opasnosti od opekline.

Opasnost od opekline!

Sve dok svijetli indikator preostale topline, nemojte dodirivati zone za kuhanje.

Rukovanje

Podešavanje razine snage - proširen raspon podešavanja

- Dodirnite liniju s brojevima između senzorskih tipki.

Senzorske tipke ispred i iza međurazine su svjetlije od ostalih tipki.

Primjer:



Ako ste podesili razinu snage 7., 7 i 8 svijetle jače od ostalih senzorskih tipki.

PowerFlex polje za kuhanje

PowerFlex zone za kuhanje automatski se pretvaraju u PowerFlex polje za kuhanje kada se na njih položi dovoljno veliko posuđe (vidi poglavlje „Pregled - ploča za kuhanje“). Postavke polja za kuhanje podešavaju se preko prednje odnosno lijeve PowerFlex zone za kuhanje. PowerFlex zone za kuhanje možete i ručno povezivati ili odvajati.

Posuđe postavite uvijek na sredinu PowerFlex polja za kuhanje.

Ručno međusobno povezivanje/odvajanje PowerFlex zona za kuhanje

- Dodirnite senzorsku tipku  odnosno .

Automatika zakuhanja

U slučaju aktivirane automatike zakuhanja automatski se zagrijava s najvećom snagom (faza zakuhanja) te se zatim prebacuje na podešenu razinu snage (nastavak kuhanja). Vrijeme zakuhanja ovisi o podešenoj razini snage u nastavku kuhanja (vidi tablicu).

Aktivacija automatike zakuhanja

- Pritisnite i držite senzorsku tipku željene razine nastavka kuhanja sve dok se ne oglasi zvučni signal i senzorska tipka ne započne pulsirati.

Tijekom vremena zakuhanja (pogledajte tablicu) treperi podešena razina snage nastavka kuhanja.

Kod proširenog raspona podešavanja snage (pogledajte poglavlje „Programiranje“) i dok je odabran međustupanj, trepere senzorske tipke prije i nakon međustupnja.

Kada tijekom vremena zakuhanja promijenite razinu, automatika zakuhanja se isključuje.

Deaktivacija automatike zakuhanja

- Dodirnite senzorsku tipku podešene razine snage za nastavak kuhanja, ili
- podesite neku drugu razinu snage.

Razina snage nastavka kuhanja	Vrijeme zakuhanja [min : sek]
1	oko 0 : 15
1.	oko 0 : 15
2	oko 0 : 15
2.	oko 0 : 15
3	oko 0 : 25
3.	oko 0 : 25
4	oko 0 : 50
4.	oko 0 : 50
5	oko 2 : 00
5.	oko 5 : 50
6	oko 5 : 50
6.	oko 2 : 50
7	oko 2 : 50
7.	oko 2 : 50
8	oko 2 : 50
8.	oko 2 : 50
9	–

* Razine snage nastavka kuhanja s točkom dostupne su samo kod proširenog raspona razina snage (pogledajte poglavlje „Programiranje“).

Rukovanje

Booster

Zone za kuhanje opremljene su Twin-Booster funkcijom.

Booster funkcija pojačava snagu i ostvaruje brže zagrijavanje veće količine namirnica, primjerice zagrijavanje vode za kuhanje tjestenine. Ovakvo pojačanje snage aktivno je maksimalno 15 minuta.

Booster funkciju možete istodobno koristiti za najviše dvije zone za kuhanje.

Kada aktivirate Booster funkciju,

- a nije podešena razina snage, pri kraju trajanja Booster funkcije ili kod prijevremenog deaktiviranja automatski se vraća na razinu snage 9.
- a podešena je razina snage, pri kraju trajanja Booster funkcije ili kod prijevremenog deaktiviranja automatski se vraća na prethodno odabranu razinu snage.

Kako bi se ostvarili uvjeti za Booster funkciju potrebno je međusobno povezati po dvije zone za kuhanje. Za vrijeme trajanja Booster funkcije povezanim je zonama za kuhanje oduzet dio snage. Navedeno ima sljedeće djelovanje:

- deaktivira se faza zakuhavanja.
- razina snage se smanjuje.
- isključuje se povezana zona za kuhanje.

Aktivacija TwinBooster, stupanj 1

- Posudu za pripremu jela stavite na željenu zonu za kuhanje.
- Po potrebi podesite razinu snage.
- Dodirnite senzorsku tipku **B**.

Svijetli indikator ● za TwinBooster stupanj 1.

Aktivacija TwinBooster, stupanj 2

- Posudu za pripremu jela stavite na željenu zonu za kuhanje.
- Po potrebi podesite razinu snage.
- Senzorsku tipku **B** dodirnite 2 puta.

Svijetli indikator ● za TwinBooster stupanj 2.

Deaktivacija TwinBooster

- Dodirnite senzorsku tipku **B** toliko često dok se ne ugasi indikator za funkciju, ili
- podesite neku drugu razinu snage.

Rukovanje

Održavanje topline

Funkcija održavanja topline ne služi za zagrijavanje ohlađenih jela već za održavanje jela toplima odmah nakon pripreme.

Maksimalno vrijeme održavanja jela toplim iznosi 2 sata.

- Održavajte jela toplima isključivo u posudama za kuhanje (lonac / tava). Pokrijte posude za kuhanje poklopcem.
- Nije potrebno miješati jela tijekom zadržavanja topline.
- Gubitak hranjivih tvari počinje s pripremom namirnica i nastavlja se prilikom zadržavanja topline. Što se dulje namirnice održavaju toplima, to je veći gubitak hranjivih tvari. Vrijeme održavanja topline trebalo bi biti što kraće.

Aktivacija/deaktivacija funkcije održavanja topline

- Dodirnite senzorsku tipku  željene zone za kuhanje.

Ako želite upotrebljavati tajmer, ploča za kuhanje mora biti uključena. Možete podesiti vrijeme od 1 minute (0:01) do 9 sati 59 minuta (9:59).

Vrijeme do 59 minuta prikazuje se u minutama (0:59). Vrijeme iznad 60 minuta prikazuje se u satima i minutama. Vrijeme se prikazuje prema redoslijedu sati, minute mjesto desetice, minute jedinično mjesto.

Primjer:

59 minute = 0:59, unos: 5-9



80 minute = 1:20, unos: 1-2-0

Nakon unosa brojčanih vrijednosti indikator tajmera statično svijetli, nakon unosa drugog broja prvi broj skače ulijevo, nakon unosa trećeg broja prvi i drugi broj skaču ulijevo.

Tajmer se može upotrebljavati za dvije funkcije:

- za podešavanje podsjetnika minuta
- za automatsko isključivanje zone za kuhanje.

Funkcije se mogu koristiti istovremeno. Prikazuje se uvijek kraće vrijeme i senzorska tipka  (podsjetnik minuta) ili indikator zone za kuhanje (automatsko isključivanje) pulsiraju.

Ukoliko želite u pozadini imati prikazane preostale vrijednosti vremena, pritisnite senzorsku tipku  odnosno . Ukoliko je za više zona za kuhanje programirano vrijeme isključivanja, pritisnite senzorsku tipku  toliko puta dok ne zasvijetli indikator željene zone za kuhanje.

Podsjetnik minuta

Podsjetnik minuta se podešava lijevo (sprijeda) na liniji s brojevima zone za kuhanje.

Podešavanje podsjetnika minuta

- Dodirnite senzorsku tipku .

Tajmer treperi.

- Podesite željeno vrijeme.

Promjena podsjetnika minuta

- Dodirnite senzorsku tipku .
- Podesite željeno vrijeme.

Poništavanje podsjetnika minuta

- Dodirnite senzorsku tipku  toliko dugo, dok se na pokazivaču ne pojavi 0:00.

Automatsko isključivanje zone za kuhanje

Možete podesiti vrijeme nakon kojeg će se zona za kuhanje automatski isključiti. Funkcija se može koristiti za sve zone za kuhanje istovremeno.

Vrijeme isključivanja podešava se na liniji s brojevima zone za kuhanje, za automatsko isključivanje.

Ako je programirano vrijeme dulje od maksimalno dozvoljenog vremena rada, sigurnosni sustav isključuje zonu za kuhanje (pogledajte odgovarajuće poglavlje).

- Na željenoj zoni za kuhanje podesite razinu snage.
- Dodirnite senzorsku tipku .

Indikator treperi.

- Podesite željeno vrijeme.
- Ako želite podesiti vrijeme isključivanja za još jednu zonu za kuhanje postupite kao što je prethodno opisano.

Ako je podešeno više vremena isključivanja, prikazuje se najkraće preostalo vrijeme i treperi odgovarajući indikator. Ostali indikatori stalno svijetle.

- Ako želite prikazati preostalo vrijeme koje se odbrojava u pozadini, dodirnite senzorsku tipku  toliko puta dok ne počne treperiti indikator željene zone za kuhanje.

Promjena vremena isključivanja

- Dodirnite senzorsku tipku  toliko puta dok ne počne treperiti indikator željene zone za kuhanje.
- Podesite željeno vrijeme.

Brisanje vremena isključivanja

- Dodirnite senzorsku tipku  toliko puta dok ne počne treperiti indikator željene zone za kuhanje.
- Na liniji s brojevima dodirnite 0.

Stop&Go

Kad se aktivira Stop&Go funkcija razina snage svih zona za kuhanje smanjuje se na 1.

Razine snage zona za kuhanje i postavka tajmera ne mogu se promijeniti, a ploča za kuhanje može se samo isključiti. Zadržavaju se funkcije podsjetnika minuta, isključivanja i zakuhavanja. Prilikom deaktivacije zone za kuhanje nastavljaju rad uz prethodno podešenu razinu snage.

Ako se funkcija ne deaktivira u roku od 1 sata, ploča za kuhanje se isključuje.

Aktivacija/Deaktivacija

- Dodirnite senzorsku tipku II/▶.

Recall funkcija

Ako se ploča za kuhanje zabunom isključi tijekom uporabe pomoću ove funkcije možete ponovno uspostaviti sve postavke. Ploča za kuhanje mora se ponovno uključiti unutar 10 sekundi nakon isključenja.

- Ponovo uključite ploču za kuhanje.

Trepere prethodno podešeni stupnjevi snage.

- Odmah dodirnite trepereći simbol razine snage.

Sve zone za kuhanje i tajmer rade s prethodno podešenim vrijednostima.

Dodatne funkcije

Zaštita pritiska senzorskih tipki prilikom brisanja

Senzorske tipke ploče za kuhanje možete zaključati na 20 sekundi kako bi obrisali eventualne nečistoće. Senzorska tipka  se ne zaključava.

Uključivanje

- Dodirnite senzorsku tipku .

Tajmer prikazuje preostalo vrijeme.

Isključivanje

- Dodirnite senzorsku tipku  dok se ne ugasi prikaz tajmera.

Demonstracijski način rada (demo)

Ova funkcija omogućuje prezentiranje ploče za kuhanje bez zagrijavanja.

Aktivacija/Deaktivacija

- Uključite ploču za kuhanje
- Na bilo kojoj liniji s brojevima dodirnite senzorsku tipku 0.
- Potom istovremeno dodirnite senzorsku tipku 0 i 2 u trajanju od 6 sekundi.

Indikator tajmera treperi nekoliko sekundi *DE* naizmjenično s *ON* (aktiviran je demonstracijski način rada) odnosno *OFF* (deaktiviran je demonstracijski način rada).

Prikaz podataka ploče za kuhanje

Može se prikazati oznaka modela i verzija softvera Vaše ploče za kuhanje. Na zoni za kuhanje se, u tom trenutku, ne smije nalaziti posuđe.

Oznaka modela

- Uključite ploču za kuhanje
- Na bilo kojoj liniji s brojevima dodirnite senzorsku tipku 0.
- Potom istovremeno dodirnite senzorske tipke 0 i 4.

Na indikatoru tajmera trepere naizmjenično 2 brojke:

Primjer: *12* treperi naizmjenično s *34* = KM 1234

Verzija softvera

- Uključite ploču za kuhanje
- Na bilo kojoj liniji s brojevima dodirnite senzorsku tipku 0.
- Potom istovremeno dodirnite senzorske tipke 0 i 3.

Na indikatoru tajmera pojavljuju se brojevi:

Primjer: *2:00* = verzija softvera 2.00

Blokada uključivanja/Zaključavanje

Zaključavanje se deaktivira u slučaju nestanka električne energije.

Kako bi se spriječilo nenamjerno uključivanje ploče za kuhanje i zona za kuhanje ili promjena postavki, ploča za kuhanje se može zaključati ili se može aktivirati blokada uključivanja.

Blokada uključivanja aktivira se dok je ploča za kuhanje isključena. Kad je blokada uključena, ploča za kuhanje se ne može uključiti i tajmerom se ne može upravljati. I dalje istječe podešeni podsjetnik minuta. Ploča za kuhanje je tako programirana da se blokada uključivanja može samo ručno aktivirati. Programiranje se može tako podesiti da se blokada uključivanja automatski aktivira 5 minuta nakon isključivanja ploče za kuhanje (pogledajte poglavlje „Programiranje“).

Zaključavanje se aktivira dok je ploča za kuhanje aktivirana. Ako je zaključavanje uključeno, pločom za kuhanje se može rukovati samo na sljedeći način:

- Zone za kuhanje i ploča za kuhanje mogu se samo isključiti.
- Podešeni podsjetnik minuta može se mijenjati.

Ako se dodirne nedopuštena tipka dok je aktivirana blokada uključivanja ili zaključavanje, na indikatoru tajmera se na nekoliko sekundi pojavljuje *LDC* te se oglašava zvučni signal.

Aktivacija blokade uključivanja

- Senzorsku tipku ① dodirnite na 6 sekundi.

Tajmer prikazuje preostalo vrijeme. Kada vrijeme istekne prikazuje se *LDC*. Aktivirana je blokada uključivanja.



Deaktivacija blokade uključivanja

- Senzorsku tipku ① dodirnite na 6 sekundi.

Tajmer kratko prikazuje *LDC*, a nakon toga počine odbrojavanje vremena. Po isteku je deaktivirana blokada uključivanja.



Sigurnosne značajke

Aktivacija zaključavanja

- Istovremeno dodirnite senzorsku tipku  i  u trajanju od 6 sekundi.

Tajmer prikazuje preostalo vrijeme. Kada vrijeme istekne prikazuje se *LOC*. Aktivirano je zaključavanje.

Deaktivacija zaključavanja

- Istovremeno dodirnite senzorsku tipku  i  u trajanju od 6 sekundi.

Tajmer kratko prikazuje *LOC*, a nakon toga počinje odbrojavanje vremena. Zaključavanje je po isteku deaktivirano.

Sigurnosno isključivanje

Kod pokrivanja senzorskih polja

Vaša se ploča za kuhanje automatski isključuje ako se jedna ili više senzorskih tipki pokrije na duže od 10 sekundi, primjerice prstom, jelom koje je prekipjelo ili odloženim predmetima. Na senzorskoj tipki ① kratko treperi *F* i oglašava se zvučni signal.

Kada uklonite predmete odnosno prljavštinu, *F* se gasi, te je ploča za kuhanje ponovno spremna za uporabu.

Kod predugog vremena rada

Sigurnosno isključenje automatski se pokreće kada se neka zona za kuhanje zagrijava neuobičajeno dugo vremena. Navedeno vrijeme ovisi o odabranoj razini snage. Ako je vrijeme prekoračeno, zona se isključuje i prikazuje se preostala toplina. Kada zonu za kuhanje isključite i ponovo uključite, ista je ponovo spremna za uporabu.

Ploča za kuhanje tvornički je programirana na sigurnosnu razinu 0. Po potrebi možete podesiti višu sigurnosnu razinu s kratkim maksimalnim trajanjem rada (vidi tablicu).

Stupanj snage*	Maksimalno trajanje rada [h:min]		
	Sigurnosna razina		
	0**	1	2
1	10:00	8:00	5:00
1.	10:00	7:00	4:00
2/2.	5:00	4:00	3:00
3/3.	5:00	3:30	2:00
4/4.	4:00	2:00	1:30
5/5.	4:00	1:30	1:00
6/6.	4:00	1:00	00:30
7/7.	4:00	00:42	00:24
8	4:00	00:30	00:20
8.	4:00	00:30	00:18
9	1:00	00:24	00:10

* Stupnjevi snage s točkom dostupni su samo kod proširenog raspona stupnjeva snage (pogledajte poglavlje „Rasponi podešavanja“).

** Tvornička postavka

Sigurnosne značajke

Zaštita od pregrijavanja

Sve indukcijske zavojnice i rashladna tijela elektronike opremljene su s po jednom zaštitom od pregrijavanja. Prije nego što se indukcijske zavojnice, odnosno rashladna tijela pregriju, zaštita od pregrijavanja provodi jedan od sljedećih postupaka:

Indukcijske zavojnice

- Uključena funkcija Booster se prekida.
- Podešena razina snage se smanjuje.
- Zona za kuhanje se automatski isključuje. Na indikatoru tajmera *Err* treperi naizmjenice s *44*.

Zonu za kuhanje možete ponovno uključiti na uobičajeni način, ako je nestala dojava greške.

Rashladna tijela

- Uključena funkcija Booster se prekida.
- Podešena razina snage se smanjuje.
- Zone za kuhanje se automatski isključuju.

Tek nakon što se rashladno tijelo dovoljno ohladi, možete ponovno na uobičajeni način uključiti zone za kuhanje.

Do aktiviranja zaštite od pregrijavanja može doći:

- ako se zagrijava prazna posuda za kuhanje.
- ako se zagrijava mast ili ulje na visokom stupnju snage.
- ako donja strana ploče za kuhanje nema dovoljan dovod zraka.
- ako je neka vruća zona za kuhanje ponovo uključena nakon nestanka električne energije.

Ako se zaštita od pregrijavanja ponovo aktivira unatoč uklanjanja uzroka, nazovite servis.

Programiranje ploče za kuhanje možete prilagoditi vlastitim potrebama. Možete promijeniti više postavki jednu za drugom.

Nakon otvaranja programiranja prikazuje se simbol \oplus i na tajmeru *PC*. Nakon nekoliko sekundi na tajmeru naizmjenično treperi *P:01* (program 01) i *C:01* (kôd).

Promjena programiranja

Pokretanje programiranja

Senzorska tipka **II/▶** nalazi se oko 1 cm (širina vrha prsta) lijevo uz senzorsku tipku \oplus .

- Dok je **ploča za kuhanje isključena istovremeno** dodirnite senzorsku tipku \oplus i **II/▶** toliko dugo dok se na indikatoru tajmera \oplus ne prikaže simbol *PC*.

Podešavanje programa

Kod dvoznamenkastih brojeva programa morate prvo podesiti mjesto desetice.

- Dok je program prikazan (primjerice *P:01*) dodirnite senzorsku tipku \oplus toliko puta dok se ne prikaže željen broj programa ili dodirnite odgovarajući broj na liniji s brojevima.

Podešavanje kôda

- Dok se kôd prikazuje (primjerice *C:01*) dodirnite senzorsku tipku \oplus toliko puta dok se ne prikaže željen broj kôda ili dodirnite odgovarajući broj na liniji s brojevima.

Pohranjivanje postavki

- Dok se program prikazuje (npr. *P:01*), senzorsku tipku \oplus dodirujte dok se ne isključe indikatori.

Bez pohranjivanja postavki

- Dok se kôd prikazuje (npr. *C:01*), senzorsku tipku \oplus dodirujte dok se ne isključe indikatori.

Programiranje

Program ¹⁾		Kôd ²⁾	Postavke
P:01	Demonstracijski način rada (demo)	C:00	Isključen demonstracijski način rada
		C:01	Uključen demonstracijski način rada ³⁾
P:03	Tvornička postavka	C:00	Bez povrata na tvorničke postavke
		C:01	Povrat na tvorničke postavke
P:04	Opseg razina snage	C:00	9 razina snage
		C:01	17 razina snage ⁴⁾
P:06	Zvučni signal kod dodira senzorske tipke	C:00	Isključeno ⁵⁾
		C:01	Tiho
		C:02	Srednje
		C:03	Glasno
P:07	Zvučni signal tajmera	C:00	Isključeno ⁵⁾
		C:01	Tiho
		C:02	Srednje
		C:03	Glasno
P:08	Blokada uključivanja	C:00	Samo ručno aktiviranje blokade uključivanja
		C:01	Automatsko aktiviranje blokade uključivanja
P:09	Maksimalno trajanje rada	C:00	Sigurnosna razina 0
		C:01	Sigurnosna razina 1
		C:02	Sigurnosna razina 2
P:10	Miele@home/Con@ctivity	C:00	Ne vrijedi
		C:01	Odjavljeno
		C:02	Prijavljeno
P:12	Brzina odziva senzorskih tipki	C:00	Sporo
		C:01	Standardno
		C:02	Brzo

Program ¹⁾		Kôd ²⁾	Postavke
P:15	Trajno prepoznavanje posuda	C:00	Nije aktivno
		C:01	Aktivno

1) Programi koji nisu navedeni nisu raspoloživi.

2) Tvornički podešen kôd označen je podebljano.

3) Nakon uključivanja ploče za kuhanje, na indikatoru tajmera se na nekoliko sekundi prikazuje *dE*.

4) U tekstu i u tablicama su proširene razine snage zbog boljeg razumijevanja prikazane s točkom iza broja.

5) Zvuk potvrđivanja odabira senzorske tipke za uključivanje/isključivanje ne može se isključiti.

Čišćenje i održavanje

 **Opasnost od opekлина!**
Zone za kuhanje moraju biti isključene. Ploča za kuhanje mora biti ohlađena.

 **Opasnost od ozljeda!**
Para parnog čistača može doprijeti do dijelova pod naponom i uzrokovati kratki spoj.

Za čišćenje ploče za kuhanje nemojte nikada upotrebljavati parni čistač

Sve vanjske površine se mogu obojiti ili promijeniti boju, ako upotrebljavate neprikladno sredstvo za čišćenje.

Sve su površine osjetljive na ogrebotine.

Odmah uklonite ostatke sredstva za čišćenje.

Ploča za kuhanje se treba ohladiti prije svakog čišćenja.

- Ploču za kuhanje očistite nakon svakog korištenja.
- Ploču za kuhanje osušite nakon svakog vlažnog čišćenja, kako bi spriječili stvaranje kamenca.

Neprikladna sredstva za čišćenje

Kako biste izbjegli oštećenje površina, prilikom čišćenja izbjegavajte sljedeće:

- sredstvo za ručno pranje posuđa
- sredstva za čišćenje koja sadrže sodu, alkale, amonijak, kiseline ili klor
- sredstva za uklanjanje kamenca
- sredstva za uklanjanje mrlja i hrđe
- abrazivna sredstva za čišćenje, primjerice prašak za ribanje, mlijeko za ribanje, kamen za čišćenje
- sredstva za čišćenje koja sadrže otapala
- sredstva za čišćenje perilica za posuđe
- raspršivače za čišćenje roštilja i pećnica
- sredstva za čišćenje stakla,
- grube četke i spužvice za ribanje (npr. spužvice za čišćenje lonaca) ili korištene spužvice s ostacima sredstva za ribanje
- gumice za uklanjanje prljavštine

Čišćenje staklokeramičke ploče

Oštećenje šiljastim predmetima!
Prostor između staklokeramičke ploče i okvira ili između okvira i radne ploče nemojte čistiti šiljastim predmetima.

Sredstvom za ručno pranje posuđa ne možete ukloniti sva zaprljanja i ostatke.

Stvara se nevidljivi sloj, koji ostavlja mrlje na staklokeramici. Takve se mrlje ne mogu ukloniti.

Staklokeramičke površine redovito očistite sredstvom za čišćenje staklokeramičkih površina.

- Uklonite gruba zaprljanja vlažnom krpom, zalijepljene ostatke strugalicom za staklo.
- Sve staklokeramičke površine očistite Miele sredstvom za čišćenje staklokeramičkih površina i površina od plemenitog čelika (vidi poglavlje „Dodatni pribor“) ili uobičajenim sredstvom za čišćenje staklokeramičkih površina, koristeći kuhinjski papir ili čistu krpu. Ne nanosite sredstvo za čišćenje na vruću površinu, naime uslijed toga se mogu pojaviti mrlje. Pridržavajte se uputa proizvođača sredstva za čišćenje.
- Uklonite sve ostatke sredstva za čišćenje s vlažnom krpom i zatim osušite staklokeramičke površine.

Ostaci sredstva za čišćenje mogu prilikom sljedećeg kuhanja zagorjeti na površini i tako oštetiti staklokeramičku površinu. Vodite računa o tome da uklonite sve ostatke.

- **Mrlje** od kamenca, vode ili aluminija (mrlje metalnog sjaja) uklonite sredstvom za čišćenje staklokeramičkih ploča i plemenitog čelika.

 Opasnost od opekлина!

Navucite rukavice prije no što strugalicom za staklo s vruće staklokeramičke površine uklanjate šećer, plastiku ili aluminijsku foliju

- Ako vruća staklokeramička površina dođe u kontakt sa **šećerom, plastikom ili aluminijskom folijom**, isključite ploču za kuhanje.
- **Odmah**, dok su još vrući, sastružite te ostatke strugalicom za staklo.
- Staklokeramičku površinu zatim očistite, prema prethodno navedenim uputama, kada se u potpunosti ohladi.

Što učiniti, ako ...

Sami možete ukloniti većinu grešaka i smetnji, koje se mogu pojaviti u svakodnevnom korištenju. U mnogo slučajeva možete uštedjeti vrijeme i novac, jer nećete morati zvati servis.

Sljedeće tablice pomoći će Vam u otkrivanju uzroka smetnji ili poteškoća pronaženju njihovog rješenja.

Problem	Uzrok i rješenje
Ploča za kuhanje ili zone za kuhanje ne mogu se uključiti.	<p>Ploča za kuhanje nema struje.</p> <ul style="list-style-type: none">■ Provjerite je li osigurač električne instalacije isključen. Pozovite električara ili Miele servis (za jačinu osigurača pogledajte tipsku naljepnicu). <p>Vjerojatno je došlo do tehničke greške.</p> <ul style="list-style-type: none">■ Na približno 1 minutu odspojite uređaj od napajanja tako da<ul style="list-style-type: none">– isključite odgovarajući osigurač ili do kraja odvrnete rastalni osigurač ili– isključite FID (diferencijalnu) sklopku.■ Ako se uređaj ne može uključiti ni nakon ponovnog uključivanja/uvrtanja osigurača ili FID sklopke, obratite se električaru ili servisu.
Za vrijeme rada nove ploče za kuhanje dolazi do neugodnih mirisa i pare.	<p>Dijelovi od metala zaštićeni su odgovarajućim sredstvom za njegu. Kada se uređaj upotrebljava po prvi put može doći do stvaranja mirisa i eventualne pojave dima. I materijal indukcijskih krugova u prvim satima korištenja ima miris. Kod svake sljedeće uporabe miris će se smanjivati, a naposljetku i potpuno nestati. Nastali mirisi i eventualna para ne ukazuju na pogrešno priključivanje ili neispravnost uređaja, te nisu opasni za zdravlje.</p>
Treperi podešena razina snage.	<p>Na zoni za kuhanje se ne nalazi posuđe ili je posuđe neodgovarajuće.</p> <ul style="list-style-type: none">■ Upotrijebite odgovarajuće posuđe (pogledajte poglavlje „Posuđe za kuhanje“)
Nakon uključivanja ploče za kuhanje, na indikatoru tajmera se na nekoliko sekundi prikazuje <i>LOC.</i>	<p>Aktivirana je blokada uključivanja ili zaključavanje.</p> <ul style="list-style-type: none">■ Isključite blokadu uključivanja odnosno zaključavanje (pogledajte poglavlje „Blokada uključivanja / Zaključavanje“).

Problem	Uzrok i rješenje
Ploča za kuhanje isključila se automatski. Kod ponovnog uključivanja iznad senzorske tipke za uključivanje/isključivanje ① prikazuje se <i>F</i> .	Jedna ili više senzorskih tipki je pokriveno, primjerice prstom, hranom koja je prekipjela ili odloženim predmetima. <ul style="list-style-type: none"> ■ Uklonite zaprljanja odnosno predmete (pogledajte poglavlje „Sigurnosno isključivanje“).
Nakon uključivanja ploče za kuhanje, na indikatoru tajmera se na nekoliko sekundi prikazuje <i>dE</i> . Zone za kuhanje se ne zagrijavaju.	Ploča za kuhanje je u demonstracijskom načinu rada. <ul style="list-style-type: none"> ■ Istovremeno dodirnite senzorsku tipku <i>D</i> i <i>Z</i> toliko dugo dok se na prikazu tajmera ne pojavi <i>dE</i> te treperi naizmjenično s <i>OFF</i>.
Automatski se isključuje jedna zona za kuhanje.	Vrijeme korištenja bilo je predugo. <ul style="list-style-type: none"> ■ Ponovo uključite zonu za kuhanje (pogledajte poglavlje „Sigurnosno isključivanje“).
Automatski se isključuje jedna zona za kuhanje ili cijela ploča.	Aktivirala se zaštita od pregrijavanja. <ul style="list-style-type: none"> ■ Pogledajte poglavlje „Zaštita od pregrijavanja“.
Stupanj Booster je automatski prijevremeno prekinut.	Aktivirala se zaštita od pregrijavanja. <ul style="list-style-type: none"> ■ Pogledajte poglavlje „Zaštita od pregrijavanja“.
Zona za kuhanje ne radi na uobičajeni način s podešenom razinom snage.	Aktivirala se zaštita od pregrijavanja. <ul style="list-style-type: none"> ■ Pogledajte poglavlje „Zaštita od pregrijavanja“.
Razina snage 9 se automatski smanjuje ako kod spojene zone za kuhanje također podešite na razinu snage 9.	Uz istovremeni rad na razini snage 9 prekoračila bi se moguća ukupna snaga. <ul style="list-style-type: none"> ■ Koristite drugu zonu za kuhanje.
Kad je aktivirano automatsko zakuhanje, sadržaj posude nije zakipio.	Zagrijava se velika količina namirnica. <ul style="list-style-type: none"> ■ Kuhajte na najvećoj razini snage i zatim ručno smanjite snagu.
	Posuda za kuhanje loše provodi toplinu. <ul style="list-style-type: none"> ■ Koristite drugo posuđe, koje bolje povodi toplinu.

Što učiniti, ako ...

Problem	Uzrok i rješenje
Nakon isključenja uređaja čuje se zvuk rada.	Ventilator za hlađenje će raditi sve dok se uređaj ne ohladi, a zatim će se automatski isključiti.
Senzorske tipke su preosjetljive ili neosjetljive.	<p>Poremutila se osjetljivost senzorskih tipki.</p> <ul style="list-style-type: none">■ Pobrinite se da na ploču za kuhanje ne pada izravno svjetlo (sunce ili umjetna rasvjeta) niti da je u prostoriji pretamno.■ Uklonite posuđe za kuhanje i očistite ploču za kuhanje od ostataka. Pripazite da cijela ploča za kuhanje i senzorske tipke nisu pokrivene.■ Prekinite napajanje ploče za kuhanje na približno 1 minutu.■ Ukoliko problem i dalje postoji, i nakon ponovnog uključivanja napajanja, nazovite servis.
Na indikatoru tajmera treperi <i>Err</i> naizmjenično s 30 te se oglašava zvučni signal.	<p>Ploča za kuhanje nije ispravno priključena.</p> <ul style="list-style-type: none">■ Isključite ploču za kuhanje iz napajanja.■ Obratite se servisu. Ploča za kuhanje mora biti priključena prema uputama.
U indikatoru tajmera treperi jedna znamenka primjerice 1-0, naizmjenično s troznamenkastim brojem.	<p>Greška zone za kuhanje</p> <ul style="list-style-type: none">■ Prekinite napajanje ploče za kuhanje na približno 1 minutu.■ Ukoliko problem i dalje postoji, i nakon ponovnog uključivanja napajanja, nazovite servis.

Problem	Uzrok i rješenje
Na indikatoru tajmera <i>Err</i> treperi naizmjenično s brojevima.	<i>Err44</i> Aktivirala se zaštita od pregrijavanja. ■ Pogledajte poglavlje „Zaštita od pregrijavanja“.
	<i>Err47, Err48 ili Err49</i> Ventilator je blokiran ili u kvaru. ■ Provjerite je li ventilator blokiran nekim predmetom, primjerice vilicom, te predmet uklonite. ■ Ako se poruka greške i dalje javlja, obratite se servisu.
	<i>Err</i> i ostali brojevi Došlo je do greške u elektronici. ■ Prekinite napajanje ploče za kuhanje na približno 1 minutu. ■ Ako problem ostane i nakon ponovnog uključivanja napajanja, nazovite servis.

Dodatni pribor

Miele Vam sukladno Vašem proizvodu nudi velik izbor Miele dodatne opreme te sredstva za pranje i održavanje.

Te proizvode možete jednostavno nabaviti putem Miele internet trgovine.

Proizvode možete nabaviti i preko Miele servisa (pogledajte kraj uputa za uporabu) i Miele specijalizirane prodavaonice.

Posude za kuhanje/pečenje

Miele nudi širok asortiman posuda za kuhanje i pečenje. One su, s obzirom na svoju funkciju i dimenzije, savršeno usklađene s Miele uređajima. Iscrpne informacije o pojedinim proizvodima naći ćete na internet stranici tvrtke Miele.

- Lonci raznih veličina
- Posuda s poklopcem
- Tava sa zaštitom od prljanja
- Wok tava
- Pekač

Sredstva za čišćenje i održavanje

Sredstvo za čišćenje staklokeramike i plemenitog čelika 250 ml



Uklanja jača zaprljanja, mrlje od kamena i ostatke aluminija

Krpa od mikrovlakana

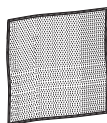

Za uklanjanje otisaka prstiju i blagih zaprljanja

Prijava ploče za kuhanje

Želite li ploču za kuhanje prijaviti na **Miele@home**, prvo na uređaju pripremite postupak prijave.

Želite li ploču za kuhanje prijaviti na **Con@ctivity**, morate prvo prijaviti napu.

- Dok je **ploča za kuhanje isključena istovremeno** dodirnite senzorsku tipku ① i II/▶ toliko dugo dok se na indikatoru tajmera ⊕ ne prikaže simbol *PC*.

Nakon nekoliko sekundi na indikatoru tajmera naizmjenično treperi *P:01* (program 01) i *C:01* (kôd).

- Dok je na pokazivaču vidljiv simbol *P:01*, dodirnite senzorsku tipku ⊕ toliko puta dok se na pokazivaču ne prikaže *P:10* (program P:10).
- Dok je na pokazivaču vidljiv simbol *C:00*, dodirnite senzorsku tipku ⊕ toliko puta dok se na pokazivaču ne prikaže *C:02*.

Započinje postupak prijave i na zaslonu se prikazuju „pokretne crtice“. Postupak prijave traje nekoliko minuta. Nakon što uspješno završi, svijetli prikaz *C:02*.

- Ukoliko prijava nije uspjela, pokušajte ponovno.
- Dok se na pokazivaču prikazuje *P:10*, dodirnite senzorsku tipku ① toliko dugo dok se ne isključe indikatori kako biste pohranili postavku.
- Završite prijavu na napu/uređaje za prikaz stanja (pogledajte odgovarajuće upute).

Odjava ploče za kuhanje

Ako želite odjaviti ploču za kuhanje iz **Miele@home**, prvo pripremite postupak odjave na uređaju za prikaz.

- Dok je **ploča za kuhanje isključena istovremeno** dodirnite senzorsku tipku ① i II/▶ toliko dugo dok se na indikatoru tajmera ⊕ ne prikaže simbol *PC*.

Nakon nekoliko sekundi na indikatoru tajmera naizmjenično treperi *P:01* (program 01) i *C:01* (kôd).

- Dok je na pokazivaču vidljiv simbol *P:01*, dodirnite senzorsku tipku ⊕ toliko puta dok se na pokazivaču ne prikaže *P:10* (program P:10).
- Dok je na indikatoru vidljiv simbol *C:02*, dodirnite senzorsku tipku ⊕ toliko puta dok se na indikatoru ne prikaže *C:01*.

Započinje postupak prijave i na zaslonu se prikazuju „pokretne crtice“. Postupak odjave traje nekoliko minuta. Nakon što uspješno završi, svijetli prikaz *C:01*.

- Ukoliko odjava nije uspjela, pokušajte ponovno.
- Dok se na pokazivaču prikazuje *P:10*, dodirnite senzorsku tipku ① toliko dugo dok se ne isključe indikatori kako biste pohranili postavku.

Sigurnosne napomene za ugradnju

 Ploču za kuhanje smiju na električno napajanje spojiti isključivo kvalificirane osobe i električar.

Kako biste izbjegli oštećenje ploče za kuhanje, uređaj ugradite tek nakon postavljanja visećih ormarića i nape.

- ▶ Furnir na radnoj ploči mora biti zalijepljen ljepljivom otpornom na toplinu (100°C) kako se ne bi odlijepio ili izobličio. Kutni profili moraju biti otporni na toplinu.
- ▶ Ploča za kuhanje ne smije se postavljati iznad rashladnih uređaja, perilica za posuđe ni iznad perilica i sušilica rublja.
- ▶ Ova ploča za kuhanje smije se ugraditi samo iznad štednjaka ili pećnica koji su opremljeni sustavom za hlađenje nastalih para.
- ▶ Morate sa sigurnošću utvrditi da se priključni kabel ploče za kuhanje nakon ugradnje ne može dodirnuti.
- ▶ Nakon ugradnje ploče za kuhanje priključni kabel ne smije doći u dodir s pokretnim dijelovima kuhinjskih elemenata (npr. ladicom) i da ne smije biti izložen mehaničkim opterećenjima.
- ▶ Pridržavajte se sigurnosnih razmaka navedenih na sljedećim stranicama.

Sve mjere su navedene u mm.

Sigurnosni razmaci iznad ploče za kuhanje

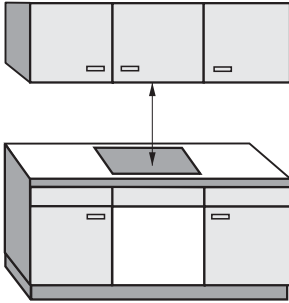

Između ploče za kuhanje i nape iznad mora se ostaviti razmak kojeg preporučuje proizvođač nape.

Ukoliko su iznad kuhinjske ploče postavljeni lako zapaljivi materijali (npr. ploča za vješanje), sigurnosni razmak mora iznositi barem 600 mm.

Ako je ispod nape ugrađeno više uređaja za koje se navode različiti sigurnosni razmaci, pridržavajte se najvećeg navedenog sigurnosnog razmaka.

Sigurnosni razmaci

Sigurnosni razmak bočno i straga

Preporučeno je da se prilikom ugradnje ploče za kuhanje s lijeve i desne strane osigura dovoljno prostora.

Na stražnjoj strani ploče za kuhanje potrebno je osigurati dolje naveden minimalni razmak ① između visokog ormarića ili zida.

S jedne strane ploče za kuhanje (lijevo ili desno) potrebno je od visokog ormarića ili zida osigurati dolje naveden minimalni razmak ②, ③, a na suprotnoj strani minimalni razmak 300 mm.

① Najmanji razmak **straga** od izreza u radnoj ploči do stražnjeg ruba radne ploče:
50mm.

② Najmanji razmak **desno** od izreza u radnoj ploči do bočnog elementa (npr. visokog ormarića) ili zida:
50mm.

③ Najmanji razmak **lijevo** od izreza u radnoj ploči do bočnog elementa (npr. visokog ormarića) ili zida:
50mm.

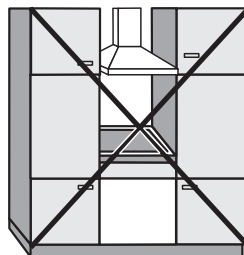

Nije dozvoljeno!

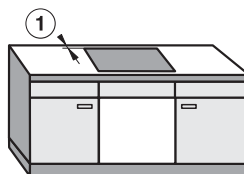

Vrlo preporučljivo!



Nije preporučljivo!



Nije preporučljivo!

Minimalni razmak

Kako bi se zajamčila ventilacija uređaja, ispod uređaja potrebno je zadržati minimalni razmak od pećnice, od pregradnog dna ili ladice.

Minimalni razmak donjeg ruba ploče za kuhanje do

- gornjeg ruba **pećnice** mora iznositi **15 mm**.
- gornjeg ruba **pregradnog dna** mora iznositi **15 mm**.
- dna **ladice** mora iznositi **75 mm**.

Pregradno dno

Ugradnja pregradnog dna ispod ploče za kuhanje nije potrebna, ali je moguća.

Za provođenje priključnog strujnog voda na stražnjoj je strani potrebno ostaviti slobodan prorez od 10 mm. Za bolju ventilaciju ploče za kuhanje preporučujemo sprijeda prorez od 20 mm.

Sigurnosni razmaci

Sigurnosni razmak od obloge niše

Ako je niša obložena, mora postojati minimalan sigurnosni razmak između izreza radne ploče i obloge kako ne bi došlo do promjena ili uništenja materijala zbog visoke temperature.

Kod obloge od zapaljivog materijala (npr. drva), najmanji razmak ⑤ između izreza radne ploče i obloge niše mora iznositi 50 mm.

Kod obloge od nezapaljivog materijala (npr. metala, prirodnog kamena, keramičkih pločica), najmanji razmak ⑤ između izreza radne ploče i obloge niše mora iznositi 50 mm umanjeno za debljinu obloge.

Primjer: Debljina obloge niše 15 mm

50 mm - 15 mm = najmanji razmak 35 mm

Ploče za kuhanje u ravni

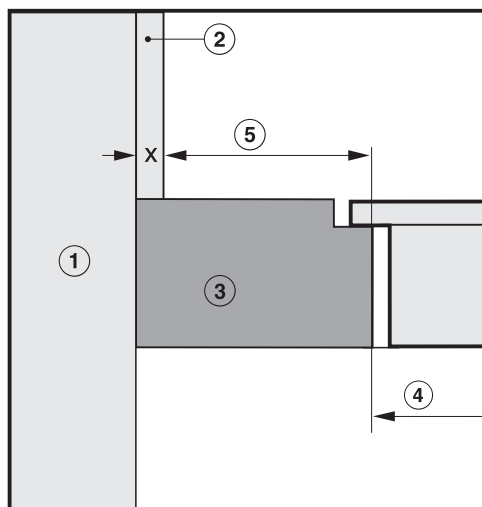

Ploče za kuhanje s okvirom

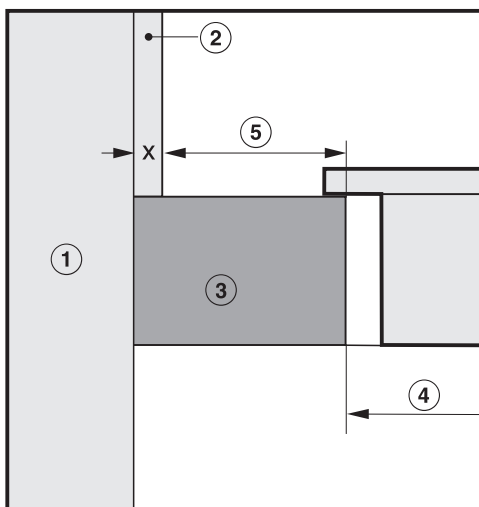

① Zid

② Obloga niše dimenzija x = debljina obloge niše

③ Radna ploča

④ Izrez u radnoj ploči

⑤ Najmanji razmak kod

zapaljivih materijala 50 mm

kod nezapaljivih materijala 50 mm - dimenzija x

Ugradnja polaganjem na radnu površinu

Brtva između ploče za kuhanje i radne ploče

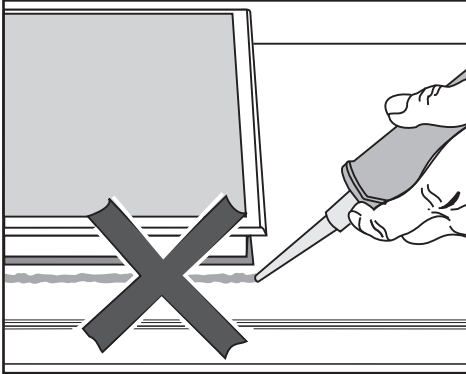

Ploča za kuhanje i radna ploča mogu se oštetiti ako će možda trebati vaditi ploču za kuhanje, a ploča za kuhanje brtvljena je masom za fugiranje. Između ploče za kuhanje i radne površine nemojte koristiti masu za fugiranje.

Brtva ispod ruba gornjeg dijela uređaja osigurava dostatno brtvljenje prema radnoj ploči.

Radne ploče s keramičkim pločicama

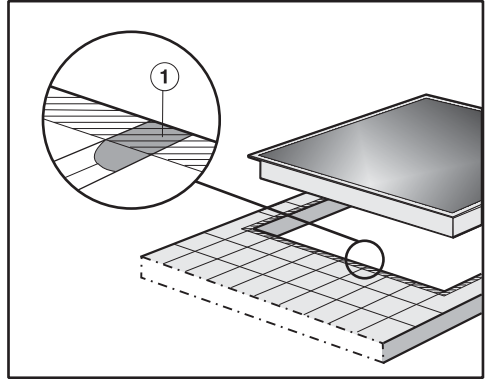

Fuge ① i crtkana područja ispod ruba za brtvljenje na ploči za kuhanje moraju biti glatki i izravnati tako da ploča za kuhanje dobro leži i da brtva ispod ruba uređaja osigurava brtvljenje prema radnoj ploči.

Napomene za ugradnju

Ugradnja u ravnini s radnom površinom

Ugradnja u ravnini s radnom površinom moguća je samo u prirodni kamen (granit, mramor), masivno drvo i opločane radne ploče. Ploče za kuhanje prikladne za ugradnju u staklene radne ploče označene su odgovarajućom napomenom u poglavlju „Dimenzije za ugradnju“. Kod radnih ploča od drugih materijala potrebno je provjeriti kod proizvođača, jesu li materijali prikladni za ugradnju ploče za kuhanje u ravnini.

Unutarnja širina donjeg ormarića mora biti barem tolika koliki je i unutarnji izrez radne ploče kako bi se ploči za kuhanje nakon ugradnje moglo pristupiti odozdo i kako bi se donja kutija mogla skinuti radi potrebe održavanja. Ako se ploči za kuhanje nakon ugradnje ne može pristupiti odozdo, mora se ukloniti sredstvo za brtvljenje fugi kako bi se ploča za kuhanje mogla izvaditi.

Ploča za kuhanje se

- umeće u odgovarajuće izgledanu radnu ploču od prirodnog kamena.
- u izrezani otvor masivnog drveta, popločanih radnih ploča i staklenih ploča pričvršćenu s drvenim letvicama. Letvice se moraju osigurati na mjestu ugradnje i nisu uključene u opseg isporuke.

Ugradnja polaganjem na radnu površinu

- Izrežite izrez u radnoj ploči. Poštujte sigurnosne razmake (pogledajte poglavlje „Sigurnosni razmak“).
- Zabrtvite površine reza kod **drvene radne ploče** posebnim lakom, silikonskom masom ili smolom kako biste spriječili napuhavanje uslijed utjecaja vlage. Brtveni materijal mora biti otporan na toplinu.

Pripazite da ovi materijali ne dospiju na gornju površinu radne ploče.

- Priloženu brtvenu traku zalijepite ispod ruba ploče za kuhanje. Brtvenu traku ne lijepite ispod odvoda.
- Priključni kabel na ploču za kuhanje priključite prema nacrtu za priključenje (pogledajte poglavlje „Električni priključak – Shema priključenja“).

Priključni kabel na ploču za kuhanje smije priključiti samo električar.

- Provedite priključni kabel ploče za kuhanje kroz izrez na radnoj ploči prema dolje.
- Položite ploču za kuhanje u sredinu izreza. Pazite da brtva nakon sjedanja na mjesto naliježe na radnu ploču kako bi se osiguralo brtvljenje.

Ni u kom slučaju nemojte dodatno brtviti ploču za kuhanje sredstvima za punjenje fugi (npr. silikonskom masom).

Ako brtva u kutovima ne naliježe pravilno na radnu ploču, ubodnom pilom možete pažljivo dodatno obraditi polumjere kutova ($\leq R4$).

- Priključite ploču za kuhanje na električnu mrežu.
- Provjerite rad ploče za kuhanje.

Ugradnja

Ugradnja u ravnini s radnom površinom

- Izrežite izrez u radnoj ploči. Poštujte sigurnosne razmake (pogledajte poglavlje „Sigurnosni razmak“).
- Radne ploče od masivnog drveta / opločene radne ploče / staklene radne ploče:
Učvrstite drvene letvice 5,5 mm ispod gornjeg ruba radne ploče (pogledajte sliku u poglavlju „Dimenzije za ugradnju - u ravnini s radnom površinom“).
- Priključni kabel na ploču za kuhanje priključite prema nacrtu za priključenje (pogledajte poglavlje „Električni priključak – Shema priključka“).

Priključni kabel na ploču za kuhanje smije priključiti samo električar.

- Priloženu brtvenu traku zalijepite ispod ruba ploče za kuhanje. Brtvenu traku ne lijepite ispod odvoda.
- Provedite priključni kabel ploče za kuhanje kroz izrez na radnoj ploči prema dolje.
- Položite ploču za kuhanje u izrez te ju centrirajte.

Fuga između staklokeramičke ploče i radne ploče mora biti široka barem 2 mm. Fuga je nužna kako bi se ploča za kuhanje mogla izolirati.

- Priključite ploču za kuhanje na električnu mrežu.
- Provjerite rad ploče za kuhanje.

- Ispunite fugu između ploče za kuhanje i radne ploče silikonskom masom za fuge otpornom na temperaturu (min. 160°C).

Neprikladno sredstvo za brtvljenje fuge može oštetiti prirodni kamen. Kod prirodnog kamena i keramičkih pločica od prirodnog kamena, upotrebljavajte isključivo sredstvo za fuge koje je prikladno za te materijale. Pridržavajte se uputa proizvođača.

Opasnost od ozljeda!

Nestručnom instalacijom i servisom ili nestručnim popravcima mogu nastati situacije vrlo opasne za korisnika, a za koje tvrtka Miele ne preuzima odgovornost.

Tvrtka Miele ne može biti odgovorna za štete nastale nestručnom instalacijom i servisom ili nestručnim popravcima ili pak zbog nedostatka ili prekida zaštitnog vodiča za uzemljenje (npr. električni udar).

Priključivanje ploče za kuhanje na strujnu mrežu vrši samo električar, koji dobro poznaje i dosljedno se pridržava lokalnih propisa i dodatnih zahtjeva tvrtke za distribuciju električne energije.

Nakon ugradnje mora se osigurati zaštita od dodira izoliranih dijelova!

Ukupna snaga

Pogledajte tipsku naljepnicu

Priključni podaci

Odgovarajući priključni podaci nalaze se na tipskoj naljepnici. Ti podaci moraju se podudarati s podacima električne mreže.

Za mogućnosti spajanja pogledajte shemu spajanja.

Strujna zaštitna sklopka

Normativi VDE (Austrija: ÖVE) preporučuju ugradnju FID strujne zaštitne sklopke struje aktiviranja od 30 mA za povećanje sigurnosti ploče za kuhanje.

Uređaji za prekidanje

Ploča za kuhanje mora imati mogućnost odvajanja svih polova napajanja od električne mreže pomoću uređaja za prekidanje. U isključenom stanju mora postojati razmak kontakata od najmanje 3 mm. Uređaji za prekidanje su strujne zaštitne sklopke i zaštitne sklopke.

Električni priključak

Odvajanje od mreže

 Strujni udar opasan po život!
Potrebno je osigurati mrežu od ponovnog uključivanja nakon prekidanja.

Ako je potrebno isključiti strujni krug uređaja od električne mreže, ovisno o uvjetima instalacije, postupite na jedan od sljedećih načina:

Rastalni osigurači

- Uloške osigurača potpuno izvadite iz navojnih poklopaca.

Automatski navojni osigurači

- Pritisnite tipku za ispitivanje (crvenu) tako da iskoči središnja tipka (crna).

Ugrađeni automatski osigurači

- (strujni osigurači, najmanje tipa B ili C!): Prebacite polužicu iz položaja 1 (uključeno) u položaj 0 (isključeno).

Zaštitna sklopka FID

- (diferencijalna zaštitna sklopka) Prebacite glavnu sklopku iz položaja 1 (uključeno) u položaj 0 (isključeno) ili pritisnite tipku za ispitivanje.

Priključni kabel

Ploča za kuhanje se mora spojiti pomoću električnog kabela tipa H 05 VV-F (PVC izolacija) odgovarajućeg presjeka prema shemi spajanja.

Za mogućnosti spajanja pogledajte shemu spajanja.

Pogledajte natpisnu pločicu za podatke o dozvoljenom naponu i odgovarajućoj priključnoj vrijednosti za Vašu ploču za kuhanje.

Zamjena priključnog mrežnog voda

 Strujni udar opasan po život!
Priključni kabel na uređaj smije priključiti samo električar.

Kod zamjene priključnog kabela smije se upotrijebiti samo posebni kabel tipa H 05 VV-F (PVC izolacija) koji se može nabaviti preko proizvođača ili servisa.

Shema priključka

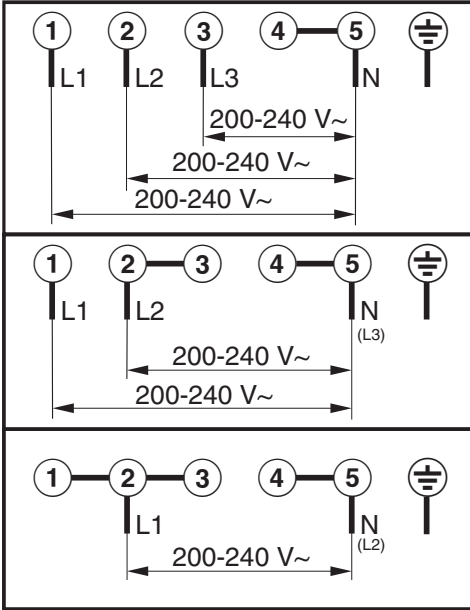

Servis

Kontakt u slučaju smetnji

U slučaju problema koje ne možete sami riješiti obratite se Miele zastupniku ili Miele servisu.

Telefonski broj Miele servisa naći ćete na zadnjoj stranici ovog dokumenta.

Servisu je potrebna oznaka modela i tvornički broj. Oba podatka nalaze se na tipskoj naljepnici.

Tipaska naljepnica

Zalijepite priloženu tipsku naljepnicu. Provjerite podudara li se broj modela s podacima navedenim na poleđini ovog dokumenta.



Jamstvo

Trajanje jamstva je 2 godine.

Ostale informacije naći ćete u priloženim uvjetima jamstva.

U nastavku su priloženi listovi s podacima o proizvodima koji su opisani u ovim uputama za uporabu i postavljanje.

Informacije za kućanske električne ploče za kuhanje

prema Uredbi (EU) br. 66/2014

MIELE	
Identifikacijska oznaka modela	KM 6329
Broj zona i/ili površina za kuhanje	4
Za kružne zone ili površine za kuhanje: promjer iskoristive površine/zone za kuhanje Za nekružne zone ili površine za kuhanje: dužina i širina iskoristive površine/zone za kuhanje L/W	1. = 230x390 mm 2. = 230x390 mm 3. = 4. = 5. = 6. =
Potrošnja energije po zoni ili površini za kuhanje izračunana po kg (EC _{kuhanje na električnu energiju})	1. = 184,9 Wh/kg 2. = 184,9 Wh/kg
Potrošnja energije za ploču za kuhanje izračunana po kg (EC _{električna ploča za kuhanje})	184,9 Wh/kg

Izjava o sukladnosti

Miele izjavljuje da su polja za kuhanje navedene na omotu u skladu sa zahtjevima i ostalim relevantnim propisima smjernice 1999/5/EG.

Potpunu izjavu o sukladnosti naći ćete na adresi navedenoj na zadnjoj stranici.



Miele trgovina i servis d.o.o.
Buzinski prilaz 32
10 000 Zagreb
Telefon: 01 6689 000
Faks: 01 6689 090
Servis: 01 6689 010
E-mail: info@miele.hr
www.miele.hr

Njemačka
Miele & Cie. KG
Carl-Miele-Straße 29
33332 Gütersloh

KM 6329



hr-HR

M.-Nr. 10 751 940 / 02