

Upute za uporabu i ugradnju Napa

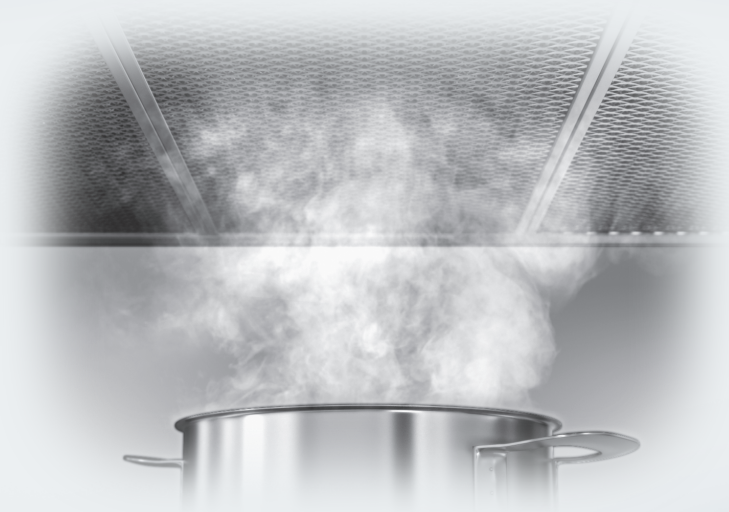

Prije postavljanja i prve uporabe, **obvezno** pročitajte upute za uporabu i ugradnju. Time ćete zaštititi sebe i izbjeći oštećenja uređaja.

Sadržaj

Sigurnosne napomene i upozorenja	4
Vaš doprinos zaštiti okoliša	13
Pregled nape	14
Opis načina rada	16
Rukovanje	17
Uključivanje ventilatora.....	17
Odabir stupnja snage.....	17
Funkcija nastavka rada.....	17
Isključivanje ventilatora.....	17
Uključivanje/isključivanje osvjetljenja radne površine.....	17
Sustav za upravljanje napajanjem (Power Management System).....	18
Isključivanje/uključivanje sustava za upravljanje napajanjem.....	18
Sigurnosno isključivanje.....	18
Savjeti za uštedu energije	19
Čišćenje i održavanje	20
Kućište.....	20
Filtar za masnoću.....	21
Filtar za mirise.....	23
Zbrinjavanje filtra za mirise.....	23
Zamjena žaruljice.....	24
Ugradnja	25
Prije ugradnje.....	25
Pribor za ugradnju.....	26
Dimenzije uređaja.....	28
Udaljenost između ploče za kuhanje i nape (S).....	31
Preporuke za ugradnju.....	32
Ugradnja prednje maske.....	37
Prilagođavanje položaja zaslona za paru.....	37
Umetanje filtra za masnoću.....	38
Priključak za odvod zraka.....	38
Priključak za kruženje zraka.....	39
Priključak na mrežu.....	40
Električni priključak	41
Cijev za odvod zraka	42
Sakupljač kondenzata.....	43
Prigušivač buke.....	43

Servis i jamstvo	45
Položaj tipske naljepnice	45
Tehnički podaci	46
Dodatni pribor kod načina rada na kruženje zraka	46
Za ispitivačke institute	46

Sigurnosne napomene i upozorenja

Ova kuhinjska napa odgovara propisanim sigurnosnim odredbama. Međutim, nepropisna uporaba može dovesti do ozljeda osoba ili oštećenja stvari.

Pročitajte pažljivo ove upute za uporabu i ugradnju prije prve uporabe kuhinjske nape. U njima se nalaze važne napomene o postavljanju, sigurnosti, uporabi i održavanju uređaja. Na taj način štite sebe i sprječavate eventualna oštećenja na kuhinjskoj napi.

Miele nije odgovoran za štetu nastalu nepoštivanjem ovih napomena o sigurnosti i upozorenja.

Sačuvajte ove upute za ugradnju i predajte ih eventualnom budućem vlasniku uređaja!

Namjenska uporaba

- ▶ Ova kuhinjska napa predviđena je za uporabu u kućanstvima i kućanstvu sličnim okruženjima.
 - ▶ Ova kuhinjska napa nije namijenjena korištenju na otvorenom.
 - ▶ Ovu kuhinjsku napu upotrebljavajte isključivo u kućanstvu za usisavanje i čišćenje od kuhinjskih para koje nastaju za vrijeme pripreme jela.
- Drugi načini uporabe nisu dozvoljeni.
- ▶ Napa se u načinu rada na kruženje zraka iznad plinske ploče ne smije koristiti za odzračivanje prostora. Konzultirajte se s plinarom.

Sigurnosne napomene i upozorenja

▶ Osobe koje zbog svog tjelesnog, osjetilnog ili duševnog stanja, ili nedostatka iskustva ili zbog neznanja nisu u stanju sigurno rukovati ovom kuhinjskom napom, moraju biti pod nadzorom dok rukuju istom.

Takve osobe napu mogu upotrebljavati bez nadzora samo ako im je objašnjeno kako sigurno koristiti uređaj. Moraju biti u mogućnosti prepoznati i razumjeti opasnosti koje proizlaze iz pogrešnog rukovanja uređajem.

Djeca u kućanstvu

▶ Djeca mlađa od osam godina ne smiju biti u blizini kuhinjske nape, osim kad su pod stalnim nadzorom.

▶ Djeca starija od osam godina kuhinjsku napu mogu koristiti bez nadzora samo ukoliko im je rukovanje objašnjeno tako da njome mogu rukovati sigurno. Djeca moraju biti sposobna prepoznati i razumjeti opasnosti pogrešnog rukovanja uređajem.

▶ Djeca ne smiju čistiti ni održavati kuhinjsku napu bez nadzora.

▶ Nadgledajte djecu koja se zadržavaju u blizini kuhinjske nape. Nemojte djeci dopustiti da se igraju uređajem.

▶ Svjetlo za osvjetljenje radne površine je poprilično intenzivno. Pripazite osobito kod dojenčadi, da ne gledaju direktno u svjetlost.

▶ Opasnost od gušenja! Igrajući se s ambalažom (primjerice folijom) djeca se u istu mogu zamotati ili ju navući preko glave i ugušiti se. Držite ambalažu izvan dosega djece.

Sigurnosne napomene i upozorenja

Tehnička sigurnost

- ▶ Nepravilno instaliranje, održavanje ili popravci mogu uzrokovati ozbiljne opasnosti za korisnika. Instaliranje, održavanje ili popravke smije izvršiti samo ovlašteni Miele servis.
- ▶ Oštećena kuhinjska napa može ugroziti Vašu sigurnost. Provjerite ima li napa vidljivih oštećenja. Nikada nemojte upotrebljavati oštećen uređaj.
- ▶ Električna sigurnost kuhinjske nape može se zajamčiti samo ako je priključena na propisno instaliranu instalaciju sa zaštitnim vodičem. Ovaj temeljni sigurnosni uvjet mora biti ispunjen. U slučaju sumnje, električnu instalaciju treba dati na provjeru stručnoj osobi.
- ▶ Pouzdana i sigurna uporaba nape jamči se samo kad je napa priključena na javnu električnu mrežu.
- ▶ Obavezno usporedite priključne podatke (napon i frekvenciju) s tipske naljepnice nape s onima električne mreže jer se podaci moraju obavezno poklapati kako ne bi došlo do oštećenja nape. Prije priključivanja usporedite podatke. U slučaju sumnje obratite se stručnoj osobi.
- ▶ Višestruke utičnice niti produžni kabel ne jamče potrebnu sigurnost (npr. opasnost od požara). Kuhinjsku napu nemojte na taj način priključivati na električnu mrežu.
- ▶ Kod napa serije ...EXT spoj prema vanjskom ventilatoru vrši se pripadajućim spojnim kabelom i utičnim priključcima. Ovi uređaji se smiju koristiti samo u kombinaciji s Miele vanjskim ventilatorima.

Sigurnosne napomene i upozorenja

- ▶ Kuhinjsku napu upotrebljavajte isključivo u sastavljenom stanju kako bi se mogao jamčiti siguran rad.
- ▶ Ova kuhinjska napa ne smije se koristiti na pokretnim mjestima (npr. na brodovima).
- ▶ Dodirivanjem dijelova pod naponom i preinakama na električnim ili mehaničkim dijelovima izlažete se opasnosti i možete uzrokovati smetnje u radu kuhinjske nape.
Kućište otvarajte samo do mjere koliko je opisano za potrebe ugradnje i čišćenja. Ne otvarajte ostale dijelove kućišta.
- ▶ Pravo na jamstvo gubite kada kuhinjsku napu popravljaju od tvrtke Miele neovlaštene osobe.
- ▶ Samo uporabom originalnih zamjenskih dijelova Miele može jamčiti ispunjavanje sigurnosnih zahtjeva. Neispravni dijelovi smiju se zamijeniti isključivo takvim dijelovima.
- ▶ Oštećeni priključni kabel zamjenjuje isključivo stručno osposobljeno osoblje.
- ▶ Kod ugradnje, održavanja i popravaka, napa se mora isključiti iz električne mreže. Isključena je iz električne mreže samo ako
 - su isključeni osigurači u električnoj instalaciji ili
 - potpuno su odvrnuti rastalni osigurači u električnoj instalaciji ili
 - je mrežni utikač (ako postoji) izvučen iz utičnice. Pri tome nemojte povlačiti žicu već utikač.

Sigurnosne napomene i upozorenja

Istovremena uporaba nape i ložišta kojima je potreban zrak iz prostorije

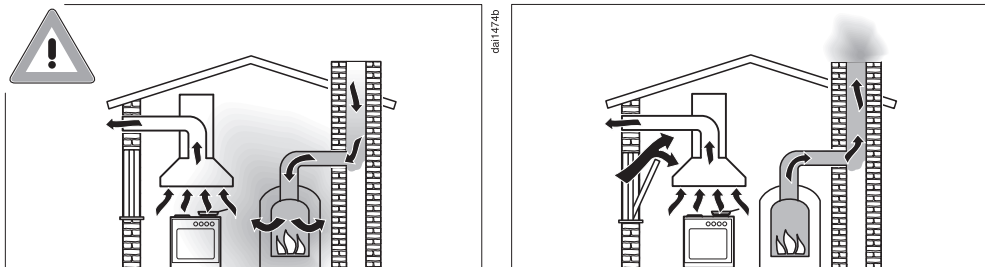

⚠ Opasnost od trovanja uslijed plinova od izgaranja!

Kada se u istoj prostoriji istovremeno upotrebljava napa i ložište kojem je potreban zrak morate biti vrlo oprezni.

Ložišta trebaju zrak iz prostorije za izgaranje pa uzimaju zrak za izgaranje iz prostorije i odvođe dimne plinove kroz dimnjak (npr. kamin) u otvoreni prostor. To su primjerice peći na plin, lož-ulje, drva ili ugljen, protočni bojleri, grijalice za vodu, štednjaci i pećnice.

Kuhinjska napa odvođa zrak iz kuhinje i susjednih prostorija. Navedeno se odnosi na sljedeće načine rada:

- odvod zraka,
- odvod zraka s vanjskim ventilatorom,
- kruženje zraka s izvan prostorije smještenom ventilacijskom kutijom.

Bez dovoljnog dovoda zraka izvana, nastaje podtlak. Ložište dobiva premalo zraka za izgaranje. Takva situacija utječe na izgaranje. Otrovní plinovi izgaranja mogu se usisati iz dimnjaka u stambeni prostor.

Opasno po život!

Sigurnosne napomene i upozorenja

Bezopasna uporaba je moguća ako se, pri istovremenoj uporabi nape i ložišta koje za gorenje koristi zrak iz prostorije, u prostoriji ili u ventilacijskoj poveznici postigne podtlak od najviše 4 Pa (0,04 mbar) te se tako izbjegne povratno usisavanje dimnih plinova koji nastaju kod izgaranja.

Navedeno se može postići tako da se kroz otvore koji se ne mogu zatvoriti, primjerice u vratima ili prozoru, osigura dovod zraka potrebnog za izgaranje. Pri tome je potrebno pripaziti na dovoljan presjek otvora za dovod zraka. Običan ventilacijski otvor u zidu sam po sebi najčešće nije dovoljan.

Kod procjenjivanja se uvijek mora u obzir uzeti cjelokupna količina zraka potrebna za prozračivanje stambenog prostora. Za savjet se obratite kvalificiranom dimnjačaru.

Ako se napa koristi u načinu rada na kruženje zraka, pri čemu se zrak vraća u prostoriju gdje je uređaj postavljen, njezin rad ne utječe na rad ložišta koja koriste zrak iz prostorije.

Sigurnosne napomene i upozorenja

Propisna uporaba

▶ Opasnost od požara zbog otvorenog plamena!

Nikada ne koristite otvoreni plamen ispod nape, primjerice za flam-biranje i pečenje na roštilju. Uključena napa uvlači plamen u filter. Nakupljene kuhinjske masnoće mogu se zapaliti.

▶ Jaka toplina koja djeluje pri kuhanju na plinskom plameniku može oštetiti kuhinjsku napu.

- Nikada nemojte ostaviti upaljen plinski plamenik bez posude na njemu. Uvijek ugascite plamenik čak i kod kratkog skidanja posude.
- Odaberite posuđe koje svojom veličinom odgovara plameniku.
- Plamen podesite tako da ni u kom slučaju ne gori oko posuđa.
- Izbjegavajte pretjerano zagrijavanje posuđa (primjerice kod kuhanja u woku).

▶ Kondenzirana voda može uzrokovati koroziju i tako oštetiti napu. Uključite napu kod svake uporabe štednjaka, kako ne bi došlo do stvaranja kondenzata.

▶ Pregrijano ulje ili masnoće mogu se sami zapaliti te tako prouzročiti požar na napi.

Pri radu s uljima i masnoćama uvijek nadgledajte lonce, tave i friteze. Stoga i pečenje na električnim roštiljima mora biti pod stalnim nadzorom.

▶ Naslage masnoće i prljavštine utječu na funkcioniranje nape. Napu nikada ne koristite bez filtra za masnoću, kako bi se pare od kuhanja mogle pročistiti.

▶ Imajte na umu da se napa može jako zagrijati toplinom nastalom tijekom kuhanja.
Kućište nape i filter dodirujte tek nakon što se napa ohladi.

Pravilna ugradnja

▶ Uzmite u obzir preporuke proizvođača ploče za kuhanje vezano za uporabu iste s kuhinjskom napom.

▶ Nije dozvoljena ugradnja nape iznad štednjaka na kruta goriva.

▶ Ako je između ploče za kuhanje i kuhinjske nape premali razmak, napa se može oštetiti.

Ako proizvođač ploče za kuhanje nije preporučio veće sigurnosne udaljenosti, između ploče za kuhanje i donjeg ruba nape treba ostaviti razmak najmanje onoliko koliko je navedeno u poglavlju "Ugradnja".

Želite li ispod nape koristiti različite uređaje za kuhanje, za koje su propisani različiti sigurnosni razmaci, tada poštujujte najveći navedeni sigurnosni razmak.

▶ Za pričvršćivanje nape potrebno je pripaziti na podatke navedene u poglavlju "Ugradnja".

▶ Limeni dijelovi mogu imati oštre rubove te mogu uzrokovati ozljede.

Prilikom postavljanja nosite rukavice koje štite od porezotina.

▶ Za polaganje vodova za odvod zraka smiju se koristiti samo cijevi ili crijeva od nezapaljivog materijala. Njih možete nabaviti u specijaliziranim trgovinama ili servisu.

▶ Odvod zraka se ne smije voditi ni u dimnjak ni u bilo koji drugi dimovod koji se nalazi u uporabi, kao ni u okno koje služi za prozračivanje prostorija s ložištima.

Sigurnosne napomene i upozorenja

▶ Ako se zrak odvodi u dimnjak ili dimovod koji se ne koristi, pridržavajte se važećih zakonskih propisa.

Čišćenje i održavanje

▶ Postoji opasnost od požara ako se čišćenje ne vrši u skladu s naputcima u ovim uputama za uporabu.

▶ Para parnog čistača može doprijeti do dijelova pod naponom i uzrokovati kratki spoj.

Za čišćenje nape nemojte nikada upotrebljavati parni čistač.

Pribor

▶ Koristite isključivo originalnu Miele opremu. Ako se nadograde ili ugrade drugi dijelovi, gube se prava koja proizlaze iz garancije, jamstva i/ili odgovornosti za proizvod.

Zbrinjavanje ambalaže

Ambalaža štiti uređaj od oštećenja tijekom transporta. Ambalažni materijal odabran je imajući u vidu utjecaj na okoliš i mogućnost zbrinjavanja te se zato može reciklirati.

Recikliranjem ambalažnog materijala štede se sirovine i smanjuje nakupljanje otpada.

Zbrinjavanje dotrajalog uređaja

Električni i elektronički uređaji sadrže brojne korisne materijale. Sadrže i određene tvari, mješavine i dijelove, koji su bili neophodni za njihovu funkciju i sigurnost. Te tvari u kućnom otpadu ili zbog nepropisnog zbrinjavanja mogu naškoditi zdravlju ljudi i okolišu. Stoga dotrajali uređaj nikada nemojte bacati u kućni otpad.



Umjesto takvog načina zbrinjavanja koristite službene sabirne centre za prihvatanje i daljnju obradu dotrajalih električnih i elektroničkih uređaja u zajednici, na prodajnom mjestu ili kod Miele. Ukoliko se na uređaju nalaze osobni podaci, iste preporučujemo izbrisati. Ukoliko ih ostavite na uređaju, to činite na vlastitu odgovornost. Molimo pazite da je do transporta Vaš stari uređaj zbrinut na način da ne dovodi djecu u opasnost.

Pregled nape

6182411

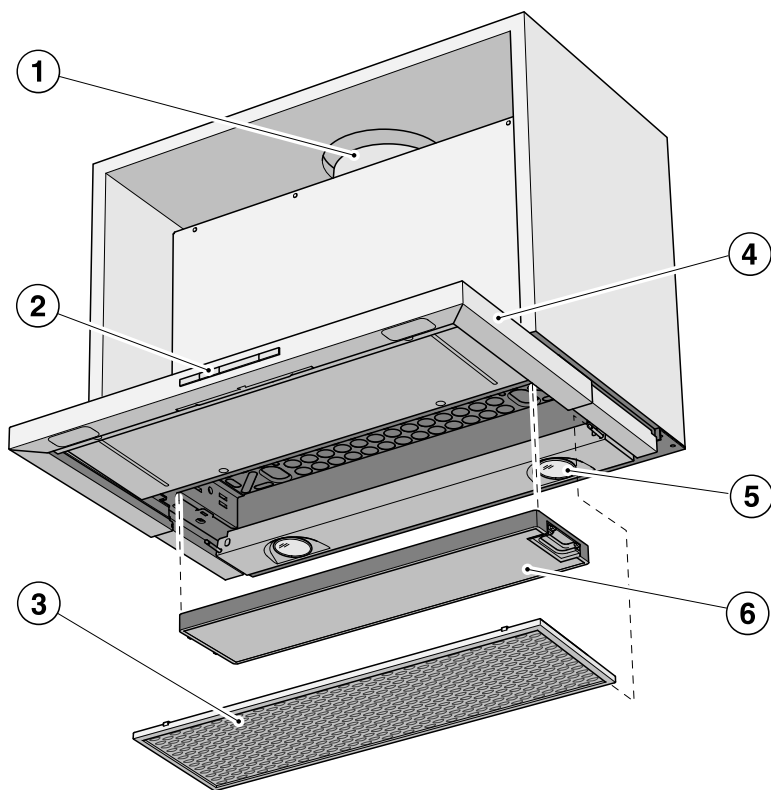

7

8

9

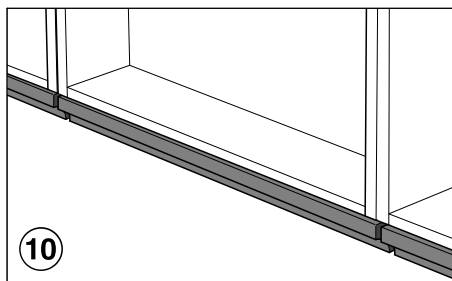

10

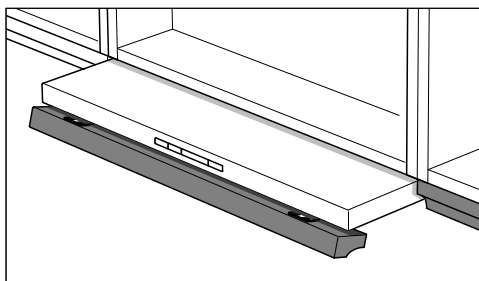

- ① Ispušni nastavak za odvod/kruženje zraka
- ② Upravljački elementi
- ③ Filtar za masnoću
- ④ Izvlačni zaslon za paru
- ⑤ Osvjetljenje radne površine
- ⑥ Filtar za mirise
Dodatni pribor kod kruženja zraka
- ⑦ Tipka za uključivanje i isključivanje ventilatora
- ⑧ Tipke za podešavanje snage ventilatora
- ⑨ Tipka za uključivanje i isključivanje osvjetljenja radne površine
- ⑩ Preklopni prednji dio zaslona
Prednja strana zaslona za paru može se alternativno opremiti prednjom maskom iz Vašeg programa namještaja (potreban je dodatni set za montažu DML 400).

Opis načina rada

Ovisno o izvedbi nape moguće su sljedeće funkcije:

Način rada na odvod zraka

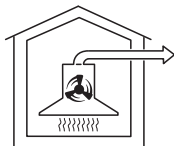

da10094a

Usisani zrak se čisti kroz filter za masnoću i odvodi izvan zgrade.

Zaklopka za sprečavanje povrata zraka

Zaklopka za sprečavanje povrata zraka u sustavu odvoda zraka brine se oko toga da spriječi neželjenu izmjenu zraka između prostorije i vanjskog prostora, dok je napa isključena.

Dok je napa isključena, zaklopka je zatvorena.

Kada se napa uključi, zaklopka se otvara i omogućuje nesmetano odvođenje zraka u otvoreni prostor.

U slučaju da sustav za odvod zraka nema ugrađenu zaklopku za sprečavanje povrata zraka, zaklopka je priložena uz napu. Ona se nalazi na ispušnom otvoru jedinice motora.

Način rada na kruženje zraka

(s kompletom za pregradnju i filtrom za mirise kao dodatnim priborom; pogledajte "Tehnički podaci")



da10094b

Usisani zrak se čisti kroz filter za masnoću i dodatno kroz filter za mirise. Zrak se zatim vraća u kuhinju.

Način rada s vanjskim ventilatorom

(Nape s oznakom ...EXT)

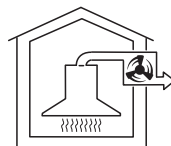

da10094c

Kod napa koje su pripremljene za rad s vanjskim ventilatorom, usisni ventilator postavite izvan prostorije na mjestu prema Vašem odabiru. Vanjski ventilator je povezan upravljačkim vodičem s kuhinjskom napom i njime se upravlja putem upravljačkih elemenata nape.

Uključivanje ventilatora

- Izvucite zaslon za paru. Za optimalno usisavanje i nisku razinu zvukova zaslon za paru potrebno je u cijelosti izvući.

Ventilator se uključuje na stupanj **2**. Svijetle simboli  i **2** na indikatoru razine snage ventilatora.

Odabir stupnja snage

Za lagane do jake pare i mirise prilikom kuhanja, na raspolaganju su razine snage **1** do **3**.

Za kratkotrajno pojačani razvoj pare i mirisa, primjerice kod pečenja mesa, odaberite stupanj **B** kao Booster stupanj.

- Pritiskom na tipku "—" odaberite nižu razinu snage, a pritiskom na tipku "+" višu razinu snage.

Smanjenje Booster stupnja

Ukoliko je uključen Power Management sustav (upravljanje napajanjem), ventilator se nakon 5 minuta rada automatski prebacuje na razinu **3**.

Funkcija nastavka rada

- Preporučljivo je ostaviti ventilator uključen još nekoliko minuta nakon završetka kuhanja. Na taj način će se zrak u kuhinji očistiti od pare i mirisa.

Isključivanje ventilatora

- Isključite ventilator uvlačenjem zaslona za. Kod sljedećeg izvlačenja zaslona za paru ventilator će se ponovno uključiti na stupanj snage **2** ili
- isključite ventilator pritiskom na tipku za uključivanje/isključivanje .

Isključuje se indikator .

Uključivanje/isključivanje osvjetljenja radne površine

Osvjetljenje radne površine može se uključiti ili isključiti neovisno o radu ventilatora.

- Izvlačenjem i uvlačenjem zaslona za paru ili pritiskom na tipku za osvjetljenje  možete uključiti i isključiti osvjetljenje radne površine.

Kada je osvjetljenje uključeno na zaslonu svijetli simbol .

Rukovanje

Sustav za upravljanje napajanjem (Power Management System)



Napa raspoložbe sustavom Power Management (upravljanje napajanjem). Sustav Power Management služi za uštedu energije. Naime, sustav automatski smanjuje razine rada ventilatora i isključuje osvjetljenje.

- Ukoliko je odabran Booster stupanj rada ventilatora, nakon 5 minuta automatski dolazi do automatskog precacivanja na razinu 3.
- Ako su odabrani stupnjevi ventilatora 3, 2 ili 1 nakon 2 sata se rad ventilatora smanjuje za jedan stupanj, te se potom isključuje u koracima od 30 minuta.
- Uključeno osvjetljenje radne površine gasi se automatski nakon 12 sati.

Isključivanje/uključivanje sustava za upravljanje napajanjem

Power Management sustav možete deaktivirati.

Međutim, imajte na umu da to može dovesti do povećane potrošnje energije.

- Ventilator i osvjetljenje radne površine pritom moraju biti isključeni.
- Istovremeno pritisnite tipke "—" i "+" otprilike 10 sekundi, dok na zaslonu ne zasvijetli **1**.
- Nakon toga, jednu za drugom, pritisnite
 - tipku osvjetljenja ,
 - tipku "—" i ponovno
 - tipku osvjetljenja .

Ukoliko je Power Management sustav uključen, trajno svijetle indikatori **1** i **B**. Ukoliko je isključen, trepere indikatori **1** i **B**.

- Za isključivanje sustava Power Management potrebno je pritisnuti tipku "—".

Trepere indikatori **1** i **B**.

- Za uključivanje pritisnite tipku "+".

Trajno svijetle indikatori **1** i **B**



- Potvrdite postupak pritiskom na tipku za uključivanje/isključivanje .

Svi indikatori se isključuju.

Ukoliko potvrda ne uslijedi unutar 4 minute nakon podešavanja, uređaj automatski preuzima prethodnu postavku.

Sigurnosno isključivanje

Ako je Power Management sustav deaktiviran, uključena će se napa automatski isključiti za 12 sati (ventilator i osvjetljenje radne površine).

- Za ponovno uključivanje pritisnite tipku za uključivanje/isključivanje  ili tipku za osvjetljenje .

Ova napa radi vrlo učinkovito i štedi energiju. Mjere navedene u nastavku pomoći će Vam pri štednoj uporabi:

- Prilikom kuhanja pazite da je kuhinja dovoljno prozračena. Ako kod odvođa zraka ne dolazi dovoljno zraka, napa neće efikasno raditi i doći će do pojačanih zvukova pri radu uređaja.
- Po mogućnosti kuhajte na nižim razinama snage. Manje pare od kuhanja znači i nižu razinu snage nape te samim time i manju potrošnju električne energije.
- Na napi provjerite odabranu razinu snage. Većinom je dovoljna niža razina snage. Booster stupanj koristite samo kad je to nužno.
- Kod jačih para od kuhanja na vrijeme uključite višu razinu snage. To je efikasnije nego da dužom uporabom nape pokušate usisati pare koje su se već raspršile kuhinjom.
- Pritom pazite da napu nakon kuhanja ponovno isključite.
- Redovito čistite ili mijenjajte filtre. Jako zaprljani filtri smanjuju snagu, povećavaju opasnost od požara i higijenski su rizik.

Čišćenje i održavanje

 Prije svakog čišćenja i održavanja napu isključite iz strujne mreže, pogledajte poglavlje "Sigurnosne napomene i upozorenja".

Kućište

Općenito

Površine i upravljački elementi su osjetljivi na ogrebotine i rezove. Stoga se pridržavajte sljedećih napomena o čišćenju.

- Sve površine i upravljačke elemente čistite samo spužvastom krpom, sredstvom za ručno pranje posuđa i toplom vodom.

Pazite da u napu ne dospije vlaga. Vlažnom krpom trebate čistiti pogotovo upravljačke elemente.

- Sve površine na kraju osušite mekom krpom.

Nemojte upotrebljavati:

- sredstva za čišćenje koja sadrže sodu, kiselinu, klor ili otapala,
- abrazivna sredstva za čišćenje, kao što su primjerice prašak za ribanje, mlijeko za ribanje, spužvice za ribanje, kao što su npr. spužvice za čišćenje lonaca ili korištene spužvice koje sadrže ostatke abrazivnih sredstava.

Posebne napomene za površine od plemenitog čelika

(ne vrijedi za upravljačke tipke!)

- Osim općenitih napomena, za čišćenje površina od plemenitog čelika treba koristiti sredstva namijenjena čišćenju plemenitog čelika koja nisu abrazivna.
- Kako bi se izbjeglo ponovno brzo zaprljanje, preporuča se obrada sredstvom za njegu nehrđajućeg čelika (može se nabaviti kod Miele prodavača). Sredstvo štedljivo nanosite mekom krpom na površinu.

Posebne napomene za upravljačke elemente

Nemojte ostaviti da nečistoće dugo stoje.

Upravljački elementi se mogu obojiti ili promijeniti.

Stoga nečistoće odmah uklonite.

- Pri čišćenju se pridržavajte općih napomena iz ovog poglavlja.

Za čišćenje upravljačkih elemenata ne koristite sredstvo za čišćenje plemenitog čelika.

Filtar za masnoću

Višekratno upotrebljivi metalni filtari za masnoću u uređaju prihvaća na sebe krute sastojke kuhinjske pare (masnoće, prašinu itd.) i tako sprečava zaprljanje nape.

⚠ Mastan filtari predstavljaju opasnost od požara!

Intervali čišćenja

Nakupljena masnoća se nakon duljeg vremena stvrdnjava i otežava čišćenje. Preporučuje se čišćenje filtra za masnoću svakih 3 – 4 tjedna.

Vađenje filtra za masnoću

Kod rukovanja filtrom Vam može ispasti.

To može dovesti do oštećenja filtra i ploče za kuhanje.

Kod rukovanja filtrom čvrsto držite u ruci.

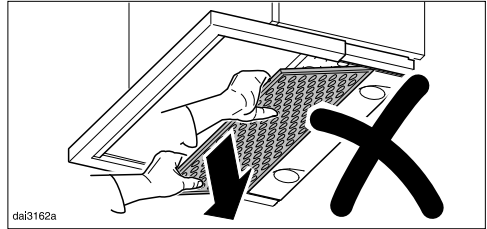

Filtar za masnoću prilikom izvlačenja nemojte preklapati prema dolje! To može dovesti do oštećenja držača.

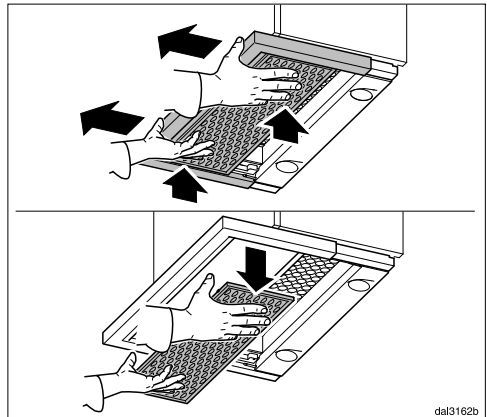

- Kako biste izvadili zaslon za paru obuhvatite ga rukama. Pritom čvrsto držite filtari za masnoću i izvucite ga zajedno sa zaslonom.
- Filtari za masnoću izvadite prema dolje.
- Isključite ventilator.

Ručno čišćenje filtra za masnoću

- Filtre operite pomoću četke u toploj vodi u koju ste dodali blago sredstvo za ručno pranje posuđa. Nemojte upotrebljavati koncentrirano sredstvo za pranje posuđa.

Čišćenje i održavanje

Neprikladna sredstva za čišćenje

Neprikladna sredstva za čišćenje mogu kod neredovitog korištenja dovesti do oštećenja na površini filtra.

Sljedeća sredstva za čišćenje ne bi trebalo koristiti:

- Sredstva za čišćenje kamenca
- Sredstva za ribanje, mlijeko za ribanje
- Agresivna univerzalna sredstva za čišćenje i sprejevi za uklanjanje masnoća
- Raspršivače za čišćenje pećnica,

Pranje filtra za masnoću u perilici posuđa

- Filtrar za masnoću postavite po mogućnosti okomito ili nakošeno u donju košaru. Pripazite da se prskalice mogu slobodno okretati.
- Upotrebljavajte za kućanstvo uobičajeno sredstvo za pranje posuđa.
- Odaberite program s višom temperaturom pranja od minimalno 50°C do maksimalno 65°C.

Pri pranju filtra za masnoću u perilici posuđa, moguće su, ovisno o upotrijebljenom sredstvu za pranje, promjene boja na unutarnjim površinama filtra. Navedeno nema utjecaj na funkcionalnost filtra za masnoću.

Nakon čišćenja

- Nakon čišćenja položite filtar za masnoću na upijajuću površinu kako bi se osušio.

- Dok je filtar za masnoću izvađen, očistite također i dostupne dijelove kućišta od nataložene masnoće. Time ćete izbjeći opasnost od požara.

Umetanje filtra za masnoću

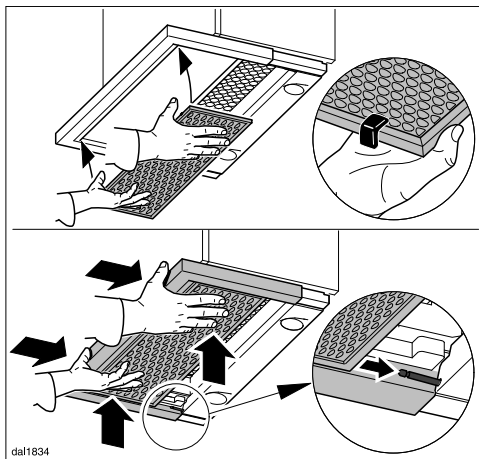

- Prilikom umetanja filtra za masnoću okrenite tako da se crveni plastični klizači nalaze s prednje strane i okrenuti su prema gore.
- Položite filtar za masnoću naprijed u zaslon za paru, pritisnite prema gore i gurnite zajedno sa zaslonom za paru. On će pritom uklizati na držače. Na kraju još malo pritisnite filtar.

Filtar za mirise

Pri uporabi nape u načinu rada na kruženje zraka, uz filter za masnoću morate postaviti i filter za mirise. On na sebe veže mirise koji nastaju pri kuhanju.

Filter se ugrađuje u otvor unutar zaslona za paru, iznad filtra za masnoću.

Filter za mirise možete naručiti putem Miele internet trgovine, u Miele servisu (pogledajte kraj ovih uputa) ili u Miele specijaliziranoj prodavaonici.

Oznaku tipa naći ćete u poglavlju "Tehnički podaci".

Umetanje/zamjena filtra za mirise

- Kod montaže ili zamjene filtra za mirise, potrebno je prvo skinuti filter za masnoću, kako je prethodno opisano.
- Filter za mirise izvadite iz ambalaže.

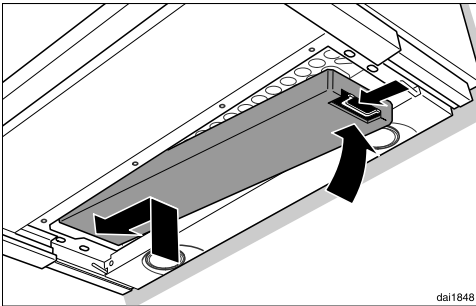

- Filter za mirise umetnite u okvir.
- Ponovno umetnite filter za masnoću.

Intervali zamjene

- Filter za mirise zamijenite kad napa više ne uklanja neželjene mirise na zadovoljavajući način. Filter treba mijenjati najmanje svakih 6 mjeseci.

Zbrinjavanje filtra za mirise

- Korišteni filter za mirise možete baciti u kućni otpad.

Čišćenje i održavanje

Zamjena žaruljice

Žarulje se zamjenjuju žaruljama istog tipa:

Proizvođač.....	EGLO
Tip žarulje	GU10
Oznaka tipa	11427
Snaga	3 W

Sijalice se mogu nabaviti u servisu ili specijaliziranim prodavaonicama.

- Izvucite zaslon za paru i pritom izvadite filter za masnoću na prethodno opisani način.
- Isključite ventilator i osvjetljenje.

Žarulje tijekom uporabe postaju jako vruće.

Stoga i određeno vrijeme nakon isključenja postoji opasnost od opekline. Pričekajte nekoliko minuta prije no što mijenjate žaruljice.

- Kod načina rada na kruženje zraka izvadite filter za mirise.
- Napu isključite iz strujne mreže (pogledajte poglavlje "Sigurnosne napomene i upozorenja").

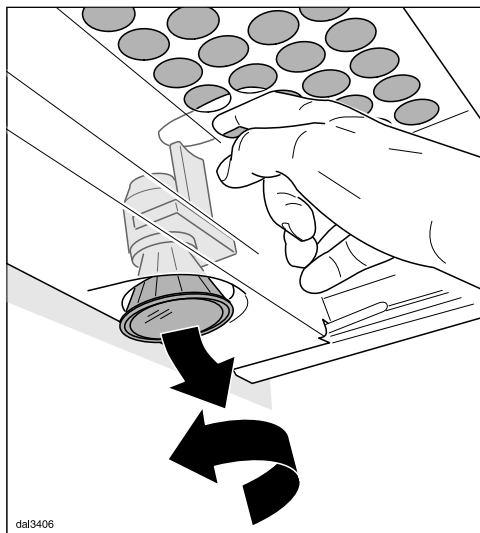

- Kroz prerez u zaštitnoj mrežici pritisnite žarulju malo prema dolje.
- Okrenite žarulju nalijevo i izvucite je prema dolje.
- Zavrnite novu halogenu žarulju u grlo i pritisnite prema gore. Pridržavajte se uputa proizvođača.
- Ponovno umetnite filter za masnoću, a kod načina rada na kruženje zraka filter za mirise.

Prije ugradnje

 Prije ugradnje pogledajte sve informacije u ovom poglavlju i u poglavlju "Sigurnosne napomene i upozorenja".

Ugradnja

Pribor za ugradnju

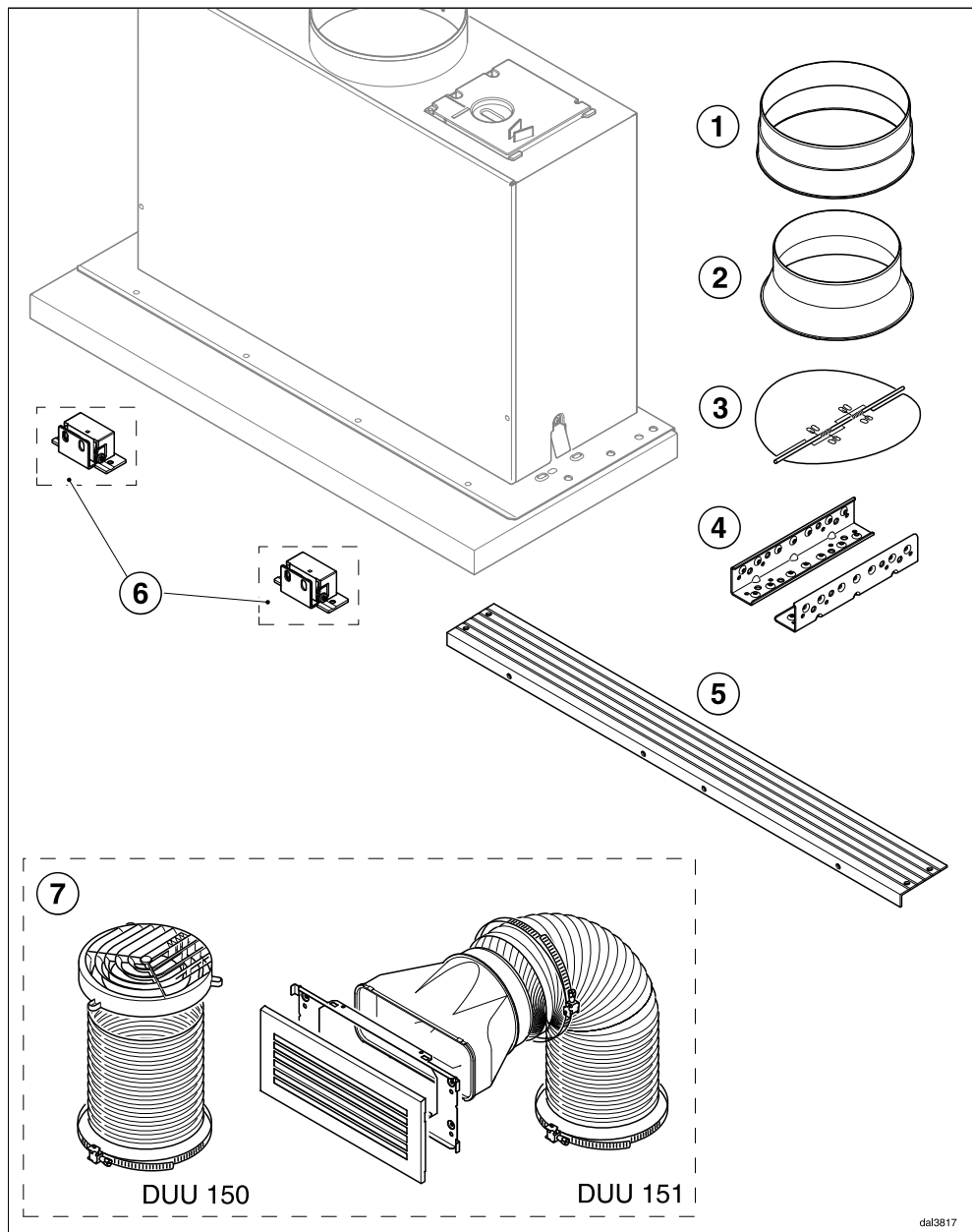

dal3817

- ① **1 ispušni nastavak**
za odvodnu cijev \varnothing 150 mm.
- ② **1 redukcijski nastavak**
za odvodnu cijev \varnothing 125 mm.
- ③ **1 zaklopka za sprečavanje povrata zraka**
za ugradnju u ispušni nastavak jedinice motora (osim kod načina rada na kruženje zraka).
- ④ **2 kutnika za ugradnju**
za pričvršćenje nape u gornjem kuhinjskom ormariću.
- ⑤ **1 odstojni profil**
za prekrivanje razmaka između stražnje strane uređaja i zida.
- ⑥ **Set za nadogradnju DML 400 za montažu preklopne prednje maske**
(nije priloženo, nabavlja se kao dodatni pribor) sadrži kutnike za preklapanje i pričvršne vijke za nadogradnju prednje maske namještaja.
- ⑦ **Pribor za pregradnju na kruženje zraka**
(nije priloženo, nabavlja se kao dodatni pribor, pogledajte poglavlje "Tehnički podaci"). Set za pregradnju sadrži ispušnu mrežicu, aluminijsko crijevo i obujmice za crijevo.



14 vijka 4 x 15 mm

za pričvršćenje nape u gornjem kuhinjskom ormariću.



8 vijaka M4 x 12 mm

za pričvršćivanje nape na kutnike za ugradnju.

4 vijka mogu se upotrijebiti kao alternativa plastičnim zakovicama za pričvršćivanje odstojnog profila.



4 plastične zakovice

za pričvršćenje odstojnog profila.

04952511

07270730

08269410

Ugradnja

Dimenzije uređaja

Slika 1: DA 3466 u ormarić širine 600 mm.

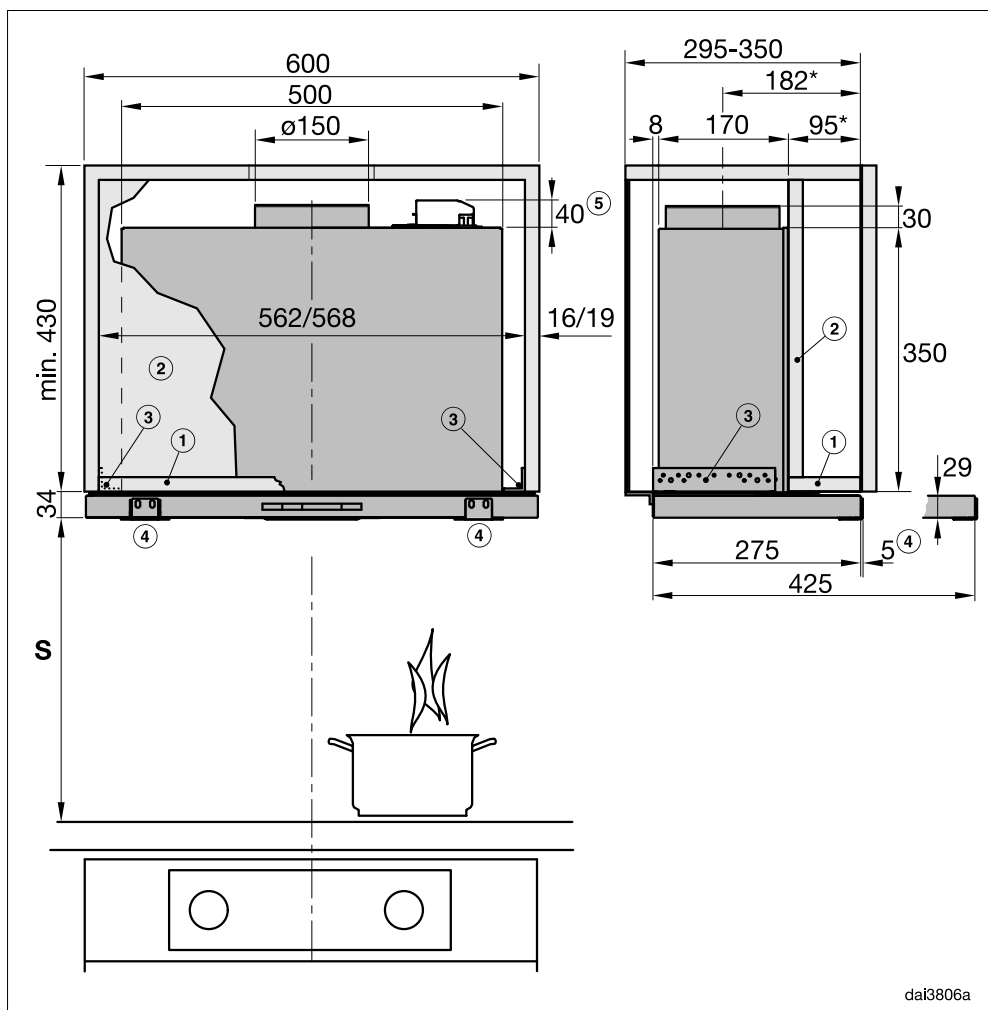

Prikaz nije u mjerilu

Slika 2: DA 3496 u ormaric širine 900 mm.

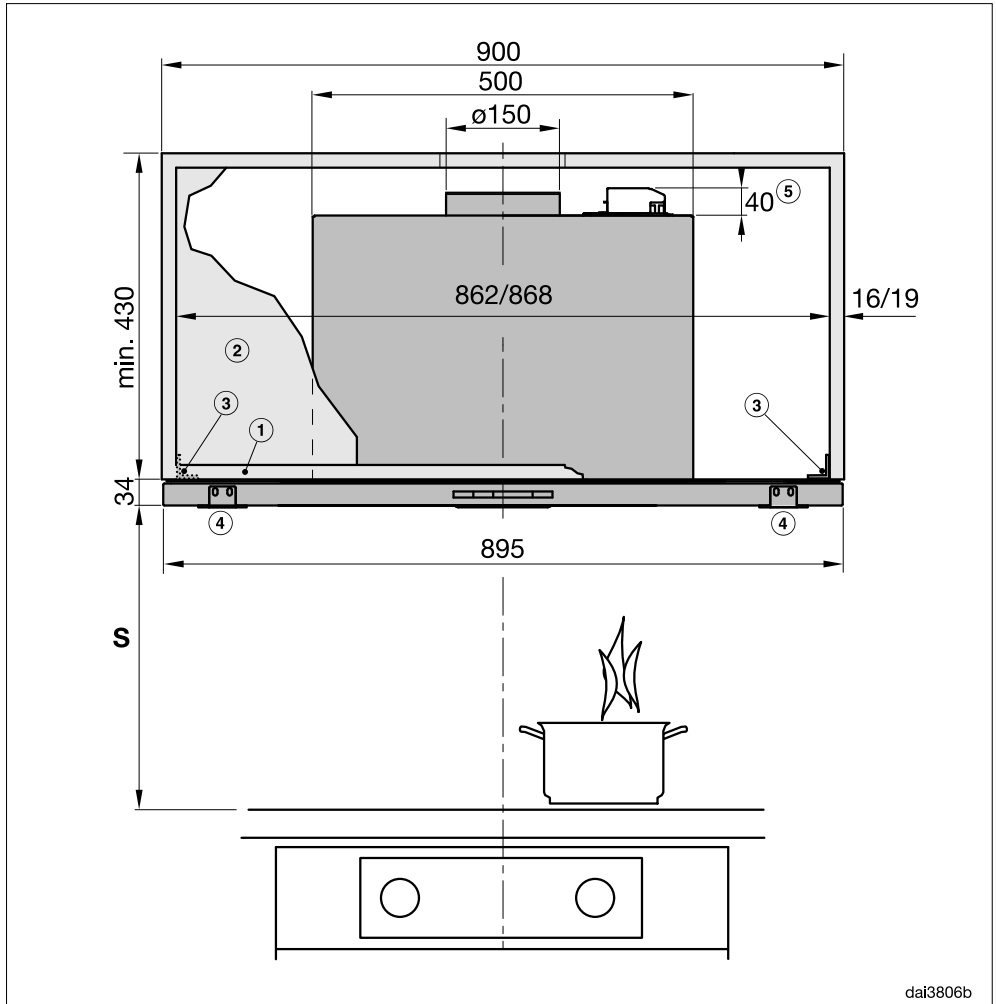

Prikaz nije u mjerilu

Za bokocrt pogledajte sliku 1

Ugradnja

Slika 3: DA 3496 u ormariću širine 600 mm ili ormariću širine 900 mm s bočnim pregradama.

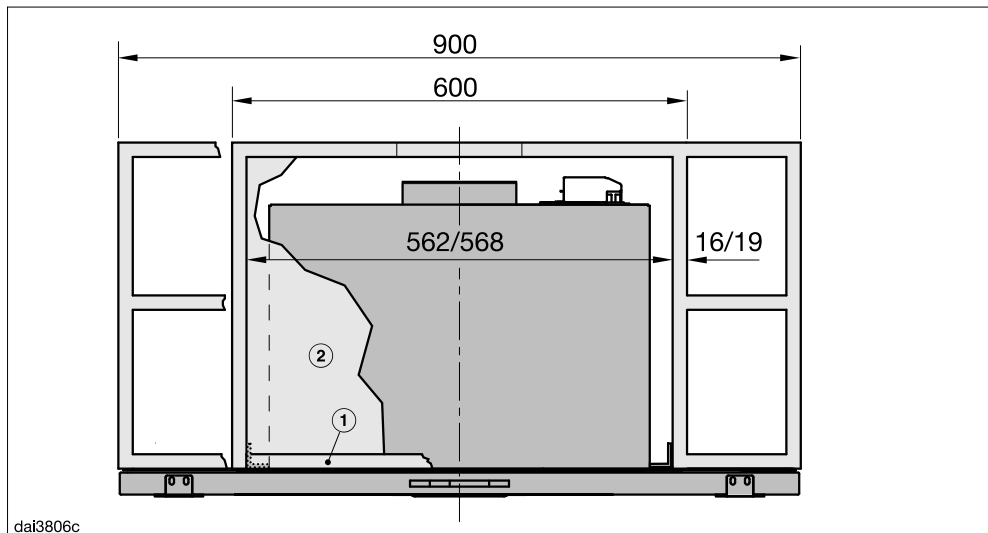

Prikaz nije u mjerilu

Za bokocrt pogledajte sliku 1

Napomene uz slike 1 do 3:

- ① Ormarić za pričvršćenje nape u prednjem dijelu mora imati donju ploču.
- ② Ako je predviđena pregrada ona se mora moći izvaditi.
- ③ Kutnici za pričvršćenje prikladni su za bočne stijenke debljine 16 i 19 mm.
- ④ Kutnik za pričvršćenje DML 400 (pribor) za montažu prednje maske.
- ⑤ Pribor DSM 400

* U ovoj situaciji ugradnje zaslon završava s prednjim rubom korpusa. Dimenzije je potrebno prilagoditi ako se napa postavlja više naprijed ili otraga (primjerice kod postavljanje prednje maske).

Udaljenost između ploče za kuhanje i nape (S)

Kod odabira razmaka između ploče za kuhanje i donjeg ruba nape poštujujte preporuke proizvođača uređaja. Ako proizvođač nije propisao veće razmake, poštujujte sljedeće minimalne sigurnosne razmake.

Pogledajte poglavlje "Sigurnosne napomene i upozorenja".

Ploča za kuhanje	Razmak S minimalno
Električna ploča za kuhanje	450 mm
Električni roštilj, friteza (električna)	650 mm
Plinska ploča s više plamenika ≤ ukupne snage 12,6 kW, niti jedan plamenik > nema snagu veću od 4,5 kW.	650 mm
Plinska ploča s više plamenika > ukupne snage 12,6 kW i ≤ 21,6 kW, niti jedan plamenik > nema snagu veću od 4,8 kW.	760 mm
Plinska ploča s više plamenika ukupne snage > 21,6 kW ili jedan plamenik > 4,8 kW.	nije moguće
Plinska ploča s jednim plamenikom snage ≤ 6 kW	650 mm
Plinska ploča s jednim plamenikom snage > 6 kW i ≤ 8,1 kW	760 mm
Plinska ploča s jednim plamenikom snage > 8,1 kW	nije moguće

Kada na napu montirate prednji zaslon od drva ili plastike poštujujte naputke proizvođača uređaja za kuhanje o uporabi lako zapaljivih materijala iznad uređaja za kuhanje.

Ugradnja

Preporuke za ugradnju

- Kako bi se optimalno obuhvatile pare, treba pripaziti da je napa ugrađena u sredini iznad ploče za kuhanje, ne bočno pomaknuta.
- Ploča za kuhanje trebala bi biti uža od nape. Ploča za kuhanje trebala bi imati maksimalno istu širinu.
- Mjesto ugradnje mora biti lako dostupno. U slučaju servisa napa mora biti lako dostupna i mora se moći demontirati. Obratite pažnju na to kod rasporeda ormara, polica, stropnih i ukrasnih elemenata u okruženju nape.

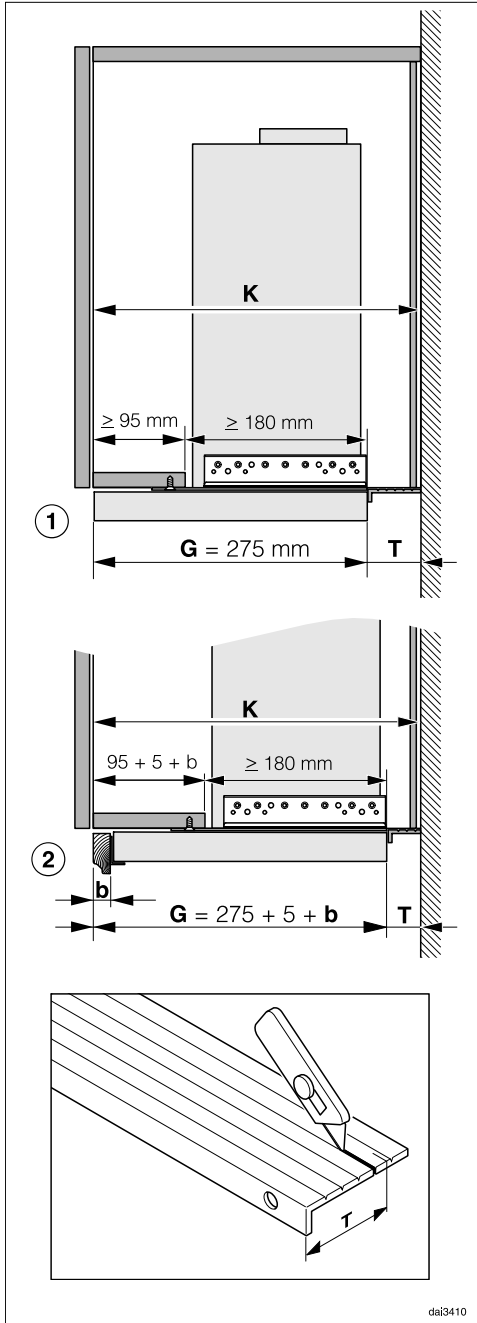

- ① Primjer: Situacija ugradnje bez prednje maske, prednji rub uvučenog zaslona za paru završava s prednjim rubom ormarića. Potrebna je donja ploča minimalne dubine 95 mm.
- ② Primjer: Situacija ugradnje s prednjom maskom Vašeg namještaja. Položaj za ugradnju pomiče se za dimenziju **b** prednje maske plus 5 mm za kut pričvršćenja DML 400. Donja ploča mora biti odgovarajuće veličine.

Preostali otvor za ugradnju ne smije biti manji od 180 mm. Ako je otvor za ugradnju manji, treba pozicionirati uređaj prema natrag i odabrati odgovarajuću manju dimenziju **T**.

Pozicija zaslona za paru može se kasnije s namještanjem dubine korigirati maksimalno 35 mm prema naprijed.

Za točno pozicioniranje nape najprije treba skratiti odstojni profil na stražnjoj strani na potrebnu dimenziju **T** i montirati ga:

T = dubina korpusa **K** minus dubina uređaja **G**

- Priloženi odstojni profil skratite na dimenziju **T**. Odrežite ga nožem po udubljenoj liniji prelamanja **najmanje sljedeće** dimenzije.

Ugradnja

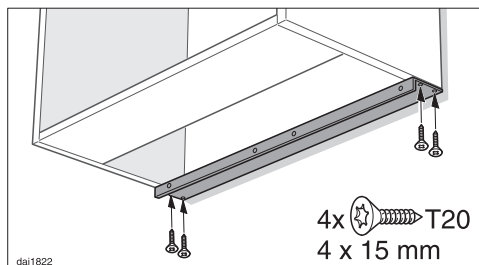

- Pričvrstite skraćeni odstojni profil u ravni sa zidom ispod bočnih stranica kuhinjskog ormarića.

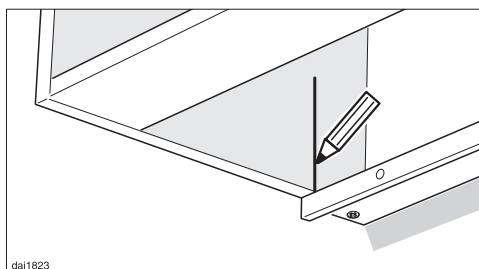

- Na prednjem rubu odstojnog profila ucrtajte okomitu liniju na desnoj i lijevoj unutarnjoj strani kuhinjskog ormarića.

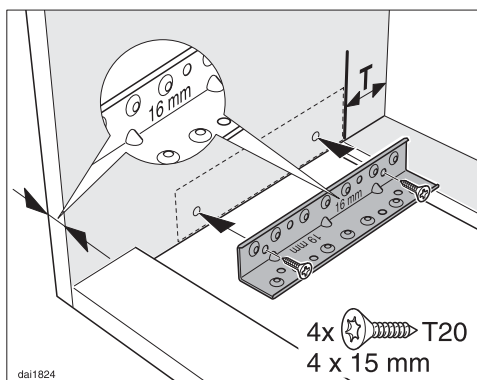

- Kutnici su prikladni za debljinu stranica namještaja od 16 mm i 19 mm. Kutnik pričvrstite na stranu koja ima odgovarajuću debljinu. Kutnike za ugradnju pričvrstite u desnu i lijevu stranicu ormarića, sa stražnjim rubom pozicioniranim uz liniju, donji rub povezan s donjim rubom ormarića.

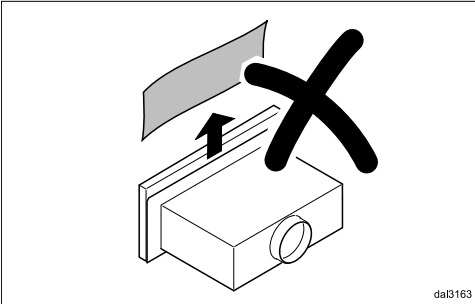

dai163

Kako biste izbjegli ogrebotine na zaslona za paru zaštita između zaslona za paru i kućišta uklanja se tek nakon umetanja u gornji kuhinjski ormarić.

- Ugradnja nape vrši se bez filtra za masnoću. Ako su filtri za masnoću ugrađeni, prilikom postavljanja ih treba izvaditi (pogledajte "Čišćenje i održavanje").

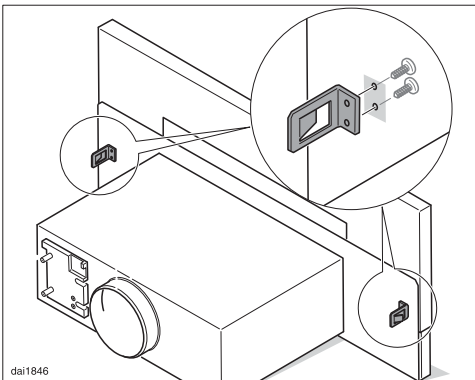

dai1846

- Kod ugradnje nape širine 90 cm u ormarić širok 60 cm kod izvučenog zaslona za paru potrebno je odvrnuti kvačice za držanje zaslona za paru.

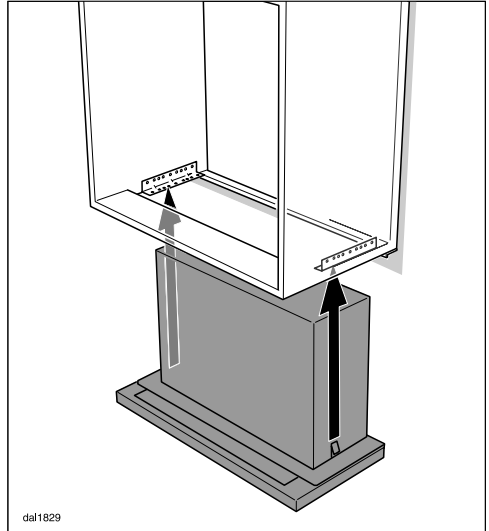

dai1829

- Umetnite napu ispod ormarića, pri čemu bočne kvačice za držanje moraju uskočiti u kutnik za ugradnju.
- Gurnite napu prema natrag ispred odstojnog profila.

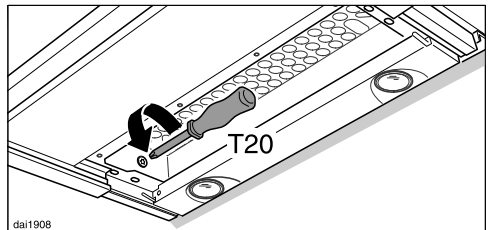

dai1908

- Upute za kasniju demontažu uređaja: Kada se odvrnu oba vijka s desne i lijeve unutarnje strane kućišta, kvačice za držanje će se odvojiti i napa se može izvaditi iz ormarića.

Ugradnja

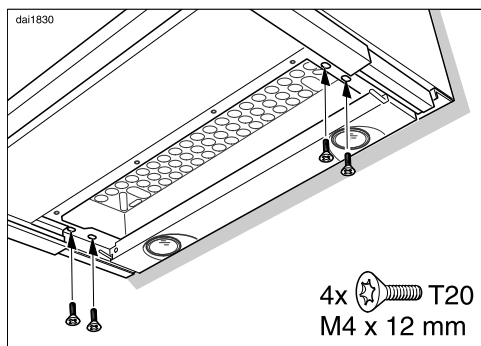

- Odozdo pričvrstite napu na kutnike za montažu s po 2 vijka s desne i lijeve strane.

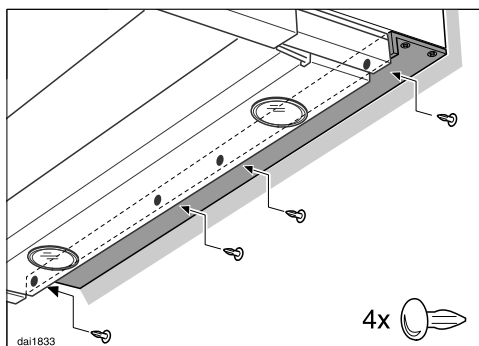

- Odstojni profil povezuje se sa stražnjom stranom kućišta pomoću 4 plastične zakovice.

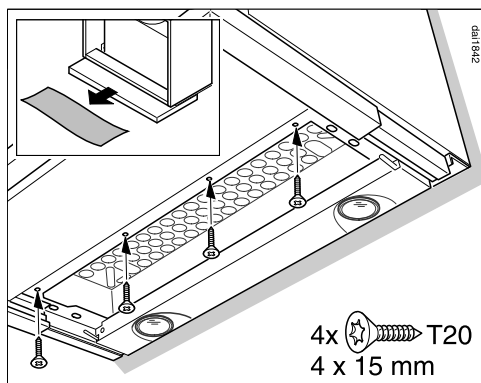

- Izvucite zaslon za paru i uklonite zaštitu između zaslona za paru i kućišta.
- Kuhinjska napa se sa 4 vijka pričvršćuje na donju ploču namještaja. (Za napu širine 90 cm potrebno je 6 vijaka).

Kako bi se izbjegla oštećenja kod izvlačenja zaslona za paru potrebno je paziti da se svi pričvrtni vijci ravno zavrnu i da glave vijaka budu uvučene.

Ugradnja prednje maske

Na prednju stranu zaslona za paru možete postaviti prednju masku Vašeg namještaja.

Težina prednje maske smije iznositi najviše 1300 g. To vrijedi za maske debljine do 30 mm. Kod debljih ili težih prednjih maski potrebno je smanjiti težinu primjerice tako da se stražnja strana obradi glodalicom.

Za pričvršćenje prednje maske potreban je set za montažu DML 400. Dostupan kao dodatni pribor.

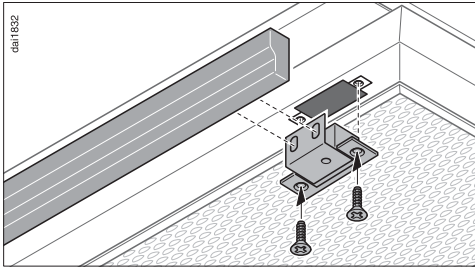

- Prilikom ugradnje pročitajte upute za set za montažu.

Prilagođavanje položaja zaslona za paru

Zaslon za paru se može pomaknuti prema naprijed za najviše 35 mm pomoću vijaka za podešavanje koji se nalaze na njegovoj lijevoj i desnoj strani. Tako se zaslon za paru može poravnati primjerice s frontama susjednih ormarića.

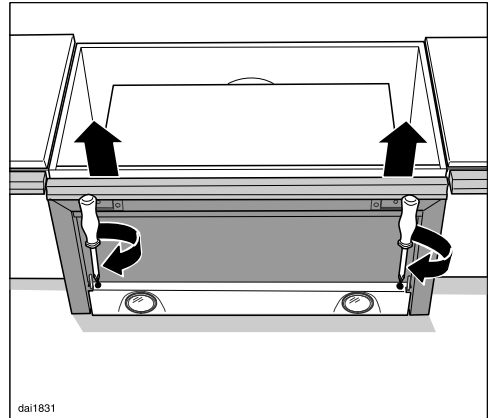

- Zaslon za paru prilagodite u željeni položaj pomoću odvijača.

Ugradnja

Umetanje filtra za masnoću

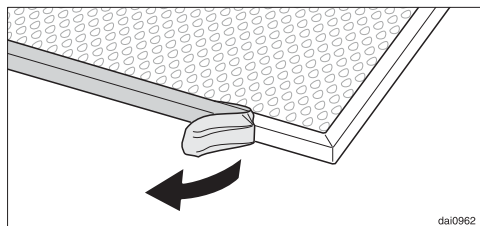

- Skinite zaštitnu foliju s okvira filtra za masnoću.

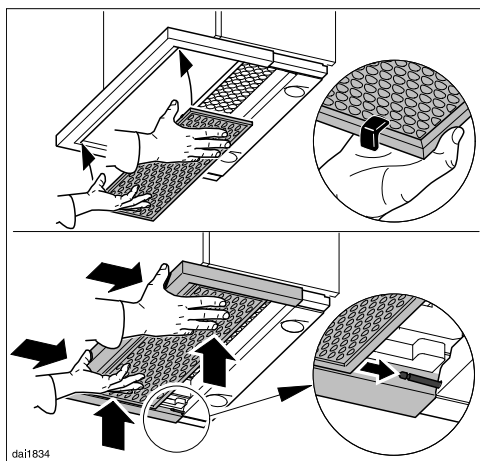

- Prilikom umetanja filtera za masnoću okrenite tako da se crveni plastični klizači nalaze s prednje strane i okrenuti su prema gore.
- Položite filter za masnoću naprijed u zaslon za paru, pritisnite prema gore i gurnite zajedno sa zaslonom za paru. On će pritom uklizati na držače. Na kraju još malo pritisnite filter.

Priključak za odvod zraka

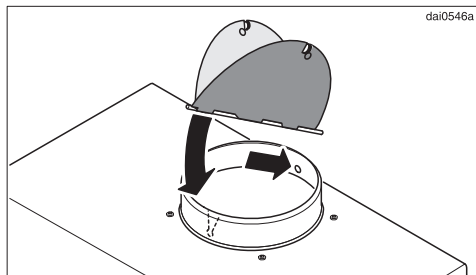

- Po potrebi postavite zaklopku za sprečavanje povrata zraka. Pazite da se zaklopka lagano otvara i samostalno zatvara.

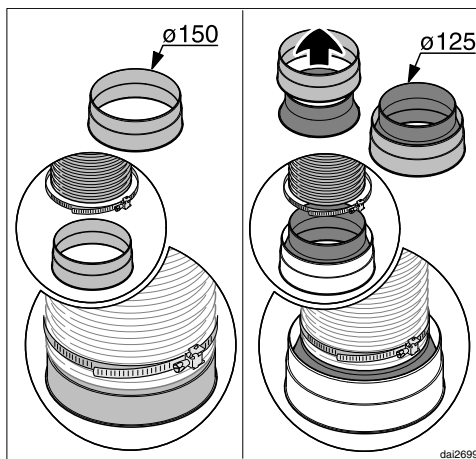

- Cijev za odvod zraka pričvrstite na ispušni otvor nape, primjerice fleksibilno crijevo za ventilaciju s obujmicom (dodatni pribor). Kod uporabe cijevi za odvod zraka Ø 125 mm postavite priloženi redukcijски nastavak u ispušni nastavak (pogledajte poglavlje "Cijev za odvod zraka")

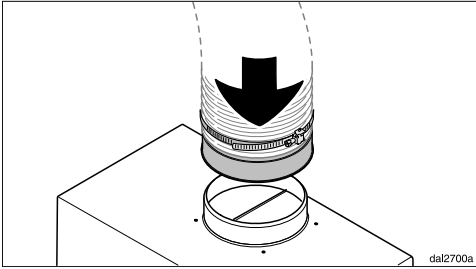

- Cijev za odvod zraka postavite na ispušni nastavak nape.
- Za polaganje dodatnih cijevi za odvod zraka obratite pažnju na poglavlje "Cijev za odvod zraka".

Priključak za kruženje zraka

Ako građevinski preduvjeti ne dopuštaju priključak na odvod zraka, potrebno je pripremiti napu za način rada na kruženje zraka. Za način rada na kruženje zraka potreban Vam je set za pregradnju koji možete nabaviti u specijaliziranoj prodavaonici ili u Miele servisu. Potreban Vam je i filter za mirise (pogledajte poglavlje "Tehnički podaci").

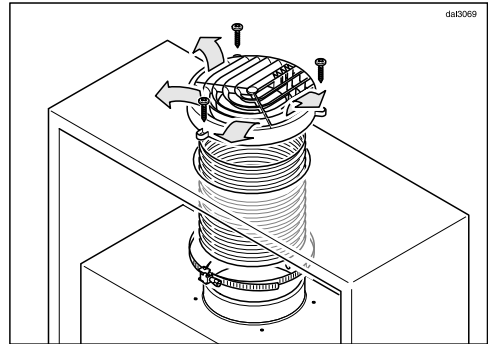

Ako se ugradnja vrši u ne vidljivom području, na gornjoj stijenci ormara, prikladan je set za pregradnju DUU 150 s plastičnom rešetkom.

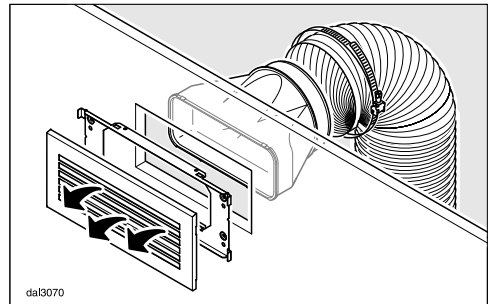

Za vidljiva područja preporučuje se set za pregradnju DUU 151 s rešetkom od nehrđajućeg čelika.

Ugradnja

- Set za pregradnju ugradite na način opisan u pripadajućim Uputama za montažu. Pazite da lamele ispušne mrežice budu okrenute prema sredini prostorije, a ne prema zidu ili stropu. Zaklopka za sprečavanje povrata zraka ne postavlja se kod načina rada na kruženje zraka.
- Umetnite filter za mirise (pogledajte poglavlje "Čišćenje i održavanje").

Priključak na mrežu

Prije priključivanja proučite poglavlja "Priključivanje na električnu mrežu" i "Sigurnosne napomene i upozorenja".

- Kod načina rada s vanjskim ventilatorom (modeli s oznakom ...EXT): Napu i vanjski ventilator spojite pomoću kabela i šestopolnog utikača.
- Utaknite utikač u utičnicu.

Napa se smije priključiti samo na propisno instaliranu mrežnu utičnicu sa zaštitnim uzemljenjem AC 230V~50Hz. Električna instalacija mora biti izvedena prema standardu VDE 0100!

Za povećanje sigurnosti, VDE u svojoj smjernici DIN VDE 0100 dio 739, preporuča da se uređaj priključi preko FID zaštitne strujne sklopke sa strujom aktiviranja od 30 mA (DIN VDE 0664).

Preporuča se priključenje putem mrežne utičnice kako bi se olakšao posao serviseru (prema VDE 0701). Pri tome pazite da je mrežna utičnica uz ugrađeni uređaj lako dostupna.

Ako nakon ugradnje uređaja utičnica više nije dostupna ili je spajanje fiksno, mora se instalirati uređaj koji razdvaja sve polove napajanja. Takav uređaj može biti sklopka s razmakom otvorenih kontakata od najmanje 3 mm.

To su zaštitne sklopke, osigurači i zaštite (EN 60335).

Odgovarajući priključni podaci nalaze se na natpisnoj pločici (pogledajte poglavlje "Servis i jamstvo"). Molimo Vas da usporedite podatke s tipske naljepnice s podacima o naponu i frekvenciji Vaše električne mreže.

Cijev za odvod zraka

⚠ Kod istovremene uporabe nape i ložišta ovisnog o zraku iz prostorije postoji opasnost da pod određenim okolnostima dođe do trovanja! Obavezno pogledajte poglavlje "Sigurnosne napomene i upozorenja". Ako ste u dvojbi, obratite se za savjet nadležnom ovlaštenom dimnjačaru.

Upotrebljavajte samo cijevi za odvod zraka s glatkim stjenkama ili fleksibilna crijeva od nezapaljivog materijala.

Kod uporabe vanjskog ventilatora treba pripaziti da su odvodne cijevi dovoljno čvrste. Vanjski ventilator može stvoriti podtlak dovoljan da izobličí odvodnu cijev.

Kako bi se postigao najbolji protok zraka i najmanja buka, potrebno je pripaziti na sljedeće:

- Promjer odvodne cijevi ne smije biti manji od 150 mm.
- Ako se upotrebljavaju plosnate cijevi, njihov presjek ne smije biti manji od presjeka ispušnog nastavka.
- Cijev za odvod zraka mora biti što kraća i ravna.
- Upotrebljavajte samo koljena velikog promjera.
- Cijev za odvod zraka ne smije biti presavijena ili prikliještena.
- Pobrinite se da su svi spojevi čvrsti i nepropusni.

Imajte u vidu da svaki nedostatak smanjuje protok zraka i pojačava šumove pri radu.

- Ako se odvedeni zrak vodi u otvoreni prostor, preporuča se ugradnja teleskopske zidne kutije ili sustava za vođenje kroz krovnu konstrukciju (dodatni pribor).

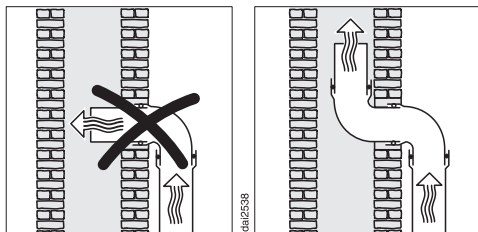

- Ako se odvedeni zrak vodi u ventilacijski kanal, uvodni nastavak mora biti usmjeren u smjeru strujanja zraka.
- Ako je odvodna cijev postavljena vodoravno, mora se osigurati nagib od najmanje 1 cm po metru. Time se izbjegava eventualno utjecanje kondenzata u napu.
- Ako odvodna cijev prolazi kroz hladan prostor, tavan ili sl., može doći do iznenadnog pada temperature u cijevi. Pri tome se može pojaviti rošenje ili kondenzacija. Zbog toga je nužno izolirati odvodnu cijev.

Sakupljač kondenzata

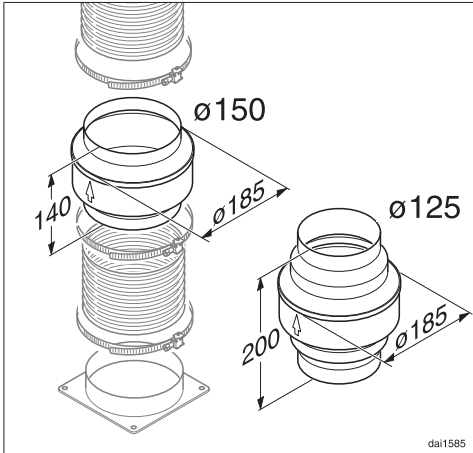

Osim odgovarajuće izolacije cijevi za odvod zraka, preporučuje se u instalaciji ugraditi sakupljač kondenzata koji preuzima kondenzat i isparava ga.

Na raspolaganju su kao dodatni pribor sakupljači kondenzata za cijevi promjera 125 mm ili promjera 150 mm.

- Sakupljač kondenzata morate ugraditi okomito i po mogućnosti iznad ispušnog otvora nape. Strelica na kućištu označava smjer ispuha zraka.

Kod napa koje su predviđene za spajanje na vanjski ventilator (modeli serije ...EXT), sakupljač kondenzata već je ugrađen u uređaj.

Prigušivač buke

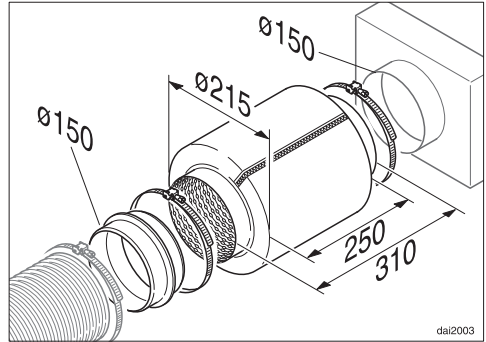

U odvodnu cijev može se umetnuti prigušivač buke (dodatni pribor) koji služi za dodatno prigušivanje šumova.

Način rada na odvod zraka

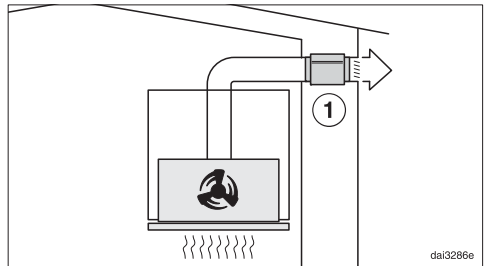

Prigušivač buke prigušuje šumove ventilatora prema van, ali i vanjske šumove koji kroz odvodnu cijev prodiru u kuhinju (npr. ulična buka). Zato se prigušivač buke pozicionira što je moguće bliže izlazu odlaznog zraka ①.

Cijev za odvod zraka

Način rada na kruženje zraka

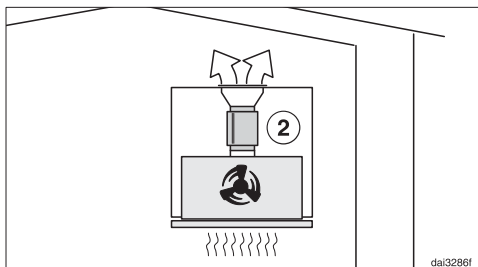

Prigušivač buke se pozicionira između ispušnog nastavka i ispušne mrežice ②. Prostor za ugradnju treba provjeriti u svakom pojedinom slučaju.

Način rada s vanjskim ventilatorom

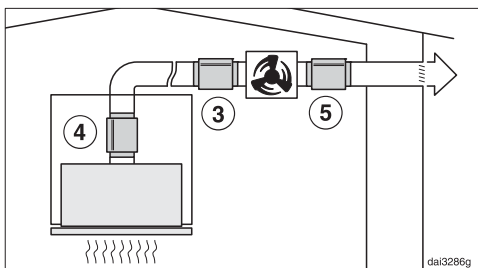

Za minimaliziranje šumova ventilatora u kuhinji prigušivač buke po mogućnosti treba pozicionirati ispred vanjskog ventilatora ③, a kod dulje odvodne cijevi na ispušni nastavak na napi. Kod vanjskog ventilatora koji je postavljen u kući pomoću prigušivača buke iza vanjskog ventilatora ④ mogu se smanjiti šumovi ventilatora prema van.

U slučaju problema koje ne možete sami ukloniti, molimo obratite se Miele zastupniku ili Miele servisu

Telefonski broj Miele servisa naći ćete na zadnjoj stranici ovih uputa.

Servisu je potreban broj modela i tvornički broj proizvoda.

Oba podatka nalaze se na tipskoj naljepnici.

Položaj tipske naljepnice

Tipsku naljepnicu pronaći ćete kada izvadite filter za masnoću.

Trajanje i uvjeti jamstva

Trajanje jamstva je 2 godine.

Ostale informacije naći ćete u priloženim uvjetima jamstva.

Tehnički podaci

Motor ventilatora*	180 W
Osvjetljenje radne površine	2 x 3 W
Ukupna priključna snaga*	186 W
Mrežni napon, frekvencija	AC 230 V, 50 Hz
Osigurač	10 A
Duljina priključnog kabela	1,5 m
Težina	
DA 3466	12 kg
DA 3496	14 kg
DA 3466 EXT	10 kg
DA 3496 EXT	11,5 kg

*Tip uređaja ...EXT: Priključna snaga ovisi o priključenom vanjskom ventilatoru.
Duljina vanjskog spojnog kabela do vanjskog ventilatora: 1,9 m

Dodatni pribor kod načina rada na kruženje zraka

Set za pregradnju sa odvoda zraka u način rada na kruženje zraka DUU 150 ili DUU 151 i filter za mirise DKF 13-1.

Za ispitivačke institute

U brošuri "**Specifikacije ispitivanja izmjere jačine zvuka**" navedene su sve potrebne informacije o mjerenjima buke.

Molimo obavezno naručite aktualnu brošuru putem e-mail adrese:

– testinfo@miele.de

Prilikom narudžbe, navedite svoju poštansku adresu kao i model te broj kuhinjske nape (pogledajte tipsku naljepnicu).

Napomena za usporedna ispitivanja

Podaci u sljedećim informacijskim listovima utvrđeni su u skladu s važećim normama EN 61501 i EN 60704-3. Ispitni razmak između mjernog polja/ploče za kuhanje i donjeg ruba nape pritom iznosi 600 mm, a ispitni napon 230 V. Ispitivanja se vrše bez zaklopke za sprječavanje povrata zraka.

Informacijski list za kućanske nape

prema delegiranoj Uredbi (EU) br. 65/2014 i Uredbi (EU) br. 66/2014

MIELE	
Identifikacijska oznaka modela	DA 3466
Godišnja potrošnja energije (AEC_{napa})	69,5 kWh/god
Razred energetske učinkovitosti	B
Indeks energetske učinkovitosti (EEl_{napa})	69,5
Iskorištenje dinamike fluida (FDE_{napa})	22,1
Razred iskorištenja dinamike fluida	
A (najviša učinkovitost) do G (najniža učinkovitost)	C
Učinkovitost osvjetljenja (LE_{napa})	53,3 lx/W
Razred učinkovitosti osvjetljenja	
A (najviša učinkovitost) do G (najniža učinkovitost)	A
Učinkovitost filtriranja masnoća	89,0 %
Razred učinkovitosti filtriranja masnoća	
A (najviša učinkovitost) do G (najniža učinkovitost)	B
Izmjerena stopa protoka zraka pri točki najvećeg stupnja iskorištenja	322,0 m ³ /h
Protok zraka (najmanja brzina)	150 m ³ /h
Protok zraka (najveća brzina)	400 m ³ /h
Protok zraka (Intenzivna ili pojačana uporaba)	550 m ³ /h
Maks. protok zraka (Q_{maks})	550 m ³ /h
Izmjeren tlak zraka pri točki najvećeg stupnja iskorištenja	365 Pa
Akustične emisije A-ponderirane zvučne snage nošene zrakom (min. brzina)	45 dB
Akustične emisije A-ponderirane zvučne snage nošene zrakom (maks. brzina)	56 dB
Akustične emisije A-ponderirane zvučne snage nošene zrakom (Intenzivna ili pojačana uporaba)	64 dB
Izmjerena ulazna električna snaga pri točki najvećeg stupnja iskorištenja	148,0 W
Potrošnja energije u stanju isključenosti (P_o)	W
Potrošnja energije u stanju mirovanja (P_u)	0,20 W
Nominalna snaga sustava za osvjetljavanje	6,0 W
Prosječno osvjetljenje sustava za osvjetljavanje površine za kuhanje	320 lx
Faktor povećanja vremena	1,2

Tehnički podaci

Informacijski list za kućanske nape

prema delegiranoj Uredbi (EU) br. 65/2014 i Uredbi (EU) br. 66/2014

MIELE	
Identifikacijska oznaka modela	DA 3466 EXT
Godišnja potrošnja energije (AEC_{napa})	4,4 kWh/god
Razred energetske učinkovitosti	A++
Indeks energetske učinkovitosti (EEl_{napa})	23,5
Iskorištenje dinamike fluida (FDE_{napa})	
Razred iskorištenja dinamike fluida	
A (najviša učinkovitost) do G (najniža učinkovitost)	-
Učinkovitost osvjetljenja (LE_{napa})	53,3 lx/W
Razred učinkovitosti osvjetljenja	
A (najviša učinkovitost) do G (najniža učinkovitost)	A
Učinkovitost filtriranja masnoća	%
Razred učinkovitosti filtriranja masnoća	
A (najviša učinkovitost) do G (najniža učinkovitost)	-
Izmjerena stopa protoka zraka pri točki najvećeg stupnja iskorištenja	m^3/h
Protok zraka (najmanja brzina)	m^3/h
Protok zraka (najveća brzina)	m^3/h
Protok zraka (Intenzivna ili pojačana uporaba)	m^3/h
Maks. protok zraka (Q_{maks})	m^3/h
Izmjeren tlak zraka pri točki najvećeg stupnja iskorištenja	Pa
Akustične emisije A-ponderirane zvučne snage nošene zrakom (min. brzina)	dB
Akustične emisije A-ponderirane zvučne snage nošene zrakom (maks. brzina)	0 dB
Akustične emisije A-ponderirane zvučne snage nošene zrakom (Intenzivna ili pojačana uporaba)	dB
Izmjerena ulazna električna snaga pri točki najvećeg stupnja iskorištenja	W
Potrošnja energije u stanju isključenosti (P_o)	W
Potrošnja energije u stanju mirovanja (P_j)	0,20 W
Nominalna snaga sustava za osvjetljavanje	6,0 W
Prosječno osvjetljenje sustava za osvjetljavanje površine za kuhanje	320 lx
Faktor povećanja vremena	

Informacijski list za kućanske nape

prema delegiranoj Uredbi (EU) br. 65/2014 i Uredbi (EU) br. 66/2014

MIELE	
Identifikacijska oznaka modela	DA 3496
Godišnja potrošnja energije (AEC_{napa})	69,5 kWh/god
Razred energetske učinkovitosti	B
Indeks energetske učinkovitosti (EEl_{napa})	69,5
Iskorištenje dinamike fluida (FDE_{napa})	22,1
Razred iskorištenja dinamike fluida	
A (najviša učinkovitost) do G (najniža učinkovitost)	C
Učinkovitost osvjetljenja (LE_{napa})	50,0 lx/W
Razred učinkovitosti osvjetljenja	
A (najviša učinkovitost) do G (najniža učinkovitost)	A
Učinkovitost filtriranja masnoća	89,0 %
Razred učinkovitosti filtriranja masnoća	
A (najviša učinkovitost) do G (najniža učinkovitost)	B
Izmjerena stopa protoka zraka pri točki najvećeg stupnja iskorištenja	322,0 m ³ /h
Protok zraka (najmanja brzina)	150 m ³ /h
Protok zraka (najveća brzina)	400 m ³ /h
Protok zraka (Intenzivna ili pojačana uporaba)	550 m ³ /h
Maks. protok zraka (Q_{maks})	550 m ³ /h
Izmjeren tlak zraka pri točki najvećeg stupnja iskorištenja	365 Pa
Akustične emisije A-ponderirane zvučne snage nošene zrakom (min. brzina)	45 dB
Akustične emisije A-ponderirane zvučne snage nošene zrakom (maks. brzina)	56 dB
Akustične emisije A-ponderirane zvučne snage nošene zrakom (Intenzivna ili pojačana uporaba)	64 dB
Izmjerena ulazna električna snaga pri točki najvećeg stupnja iskorištenja	148,0 W
Potrošnja energije u stanju isključenosti (P_o)	W
Potrošnja energije u stanju mirovanja (P_u)	0,20 W
Nominalna snaga sustava za osvjetljavanje	6,0 W
Prosječno osvjetljenje sustava za osvjetljavanje površine za kuhanje	300 lx
Faktor povećanja vremena	1,2

Tehnički podaci

Informacijski list za kućanske nape

prema delegiranoj Uredbi (EU) br. 65/2014 i Uredbi (EU) br. 66/2014

MIELE	
Identifikacijska oznaka modela	DA 3496 EXT
Godišnja potrošnja energije (AEC_{napa})	4,4 kWh/god
Razred energetske učinkovitosti	A++
Indeks energetske učinkovitosti (EEl_{napa})	23,5
Iskorištenje dinamike fluida (FDE_{napa})	
Razred iskorištenja dinamike fluida	
A (najviša učinkovitost) do G (najniža učinkovitost)	-
Učinkovitost osvjetljenja (LE_{napa})	50,0 lx/W
Razred učinkovitosti osvjetljenja	
A (najviša učinkovitost) do G (najniža učinkovitost)	A
Učinkovitost filtriranja masnoća	%
Razred učinkovitosti filtriranja masnoća	
A (najviša učinkovitost) do G (najniža učinkovitost)	-
Izmjerena stopa protoka zraka pri točki najvećeg stupnja iskorištenja	m^3/h
Protok zraka (najmanja brzina)	m^3/h
Protok zraka (najveća brzina)	m^3/h
Protok zraka (Intenzivna ili pojačana uporaba)	m^3/h
Maks. protok zraka (Q_{maks})	m^3/h
Izmjeren tlak zraka pri točki najvećeg stupnja iskorištenja	Pa
Akustične emisije A-ponderirane zvučne snage nošene zrakom (min. brzina)	dB
Akustične emisije A-ponderirane zvučne snage nošene zrakom (maks. brzina)	0 dB
Akustične emisije A-ponderirane zvučne snage nošene zrakom (Intenzivna ili pojačana uporaba)	dB
Izmjerena ulazna električna snaga pri točki najvećeg stupnja iskorištenja	W
Potrošnja energije u stanju isključenosti (P_o)	W
Potrošnja energije u stanju mirovanja (P_j)	0,20 W
Nominalna snaga sustava za osvjetljavanje	6,0 W
Prosječno osvjetljenje sustava za osvjetljavanje površine za kuhanje	300 lx
Faktor povećanja vremena	

Miele

Miele trgovina i servis d.o.o.
Buzinski prilaz 32
10 000 Zagreb
Telefon: 01 6689 000
Faks: 01 6689 090
Servis: 01 6689 010
E-mail: info@miele.hr
www.miele.hr

Njemačka
Miele & Cie. KG
Carl-Miele-Straße 29
33332 Gütersloh

DA 3466
DA 3496
DA 3466 EXT
DA 3496 EXT



hr-HR

M.-Nr. 10 639 250 / 01