





# Upute za uporabu i ugradnju Vinski hladnjak



Prije postavljanja, ugradnje i prve uporabe, **obvezno** pročitajte upute za postavljanje - instalaciju - prvu uporabu. Time ćete zaštititi sebe i izbjeći oštećenja uređaja.

# Sadržaj

---

<b>Sigurnosne napomene i upozorenja</b> .....	4
<b>Vaš doprinos zaštiti okoliša</b> .....	12
<b>Kako uštedjeti energiju?</b> .....	13
<b>Opis uređaja</b> .....	14
Upravljačka ploča.....	14
Objašnjenje simbola.....	15
Pomoć pri otvaranju vrata.....	17
<b>Pribor</b> .....	18
Isporučeni pribor.....	18
Dodatni pribor.....	18
<b>Uključivanje i isključivanje vinskog hladnjaka</b> .....	19
Prije prve uporabe.....	19
Upravljanje vinskim hladnjakom.....	19
Uključivanje vinskog hladnjaka.....	19
Isključivanje vinskog hladnjaka.....	20
Kod duže odsutnosti.....	20
<b>Određivanje ostalih postavki</b> .....	21
Zaključavanje  .....	21
Zvučni signali  .....	22
Jačina svjetlosti zaslona  .....	23
<b>Optimalna temperatura i kvaliteta zraka</b> .....	24
Optimalna temperatura.....	24
Podešavanje temperature.....	25
Moguće vrijednosti za podešavanje temperature.....	26
Prikaz temperature.....	26
Kvaliteta i vlažnost zraka.....	26
DynaCool (konstantna vlažnost zraka)  .....	27
Izmjena zraka preko Active AirClean filtra.....	28
<b>Alarm za temperaturu i za vrata</b> .....	29
<b>Prezentacijsko osvjetljenje</b> .....	31
Uključivanje i isključivanje prezentacijskog osvjetljenja.....	31
Podešavanje svjetline prezentacijskog osvjetljenja.....	31
Podešavanje trajanja prezentacijskog osvjetljenja.....	32
<b>Pohranjivanje vinskih boca</b> .....	33
Maksimalna visina pohranjenih boca za vino.....	33

Drvene rešetke .....	33
Premještanje drvenih rešetki .....	34
Prilagodba drvenih rešetki .....	35
Opisivanje drvenih rešetki .....	36
Postavljanje dekorativne rešetke .....	36
Maksimalne mogućnosti prihvata .....	37
<b>Automatsko odmrzavanje</b> .....	<b>38</b>
<b>Čišćenje i održavanje</b> .....	<b>39</b>
Napomene za sredstva za čišćenje .....	39
Prije čišćenja vinskog hladnjaka .....	40
Unutrašnjost, pribor, vrata uređaja .....	40
Čišćenje poprečnih otvora za prozračivanje i odzračivanje .....	41
Čišćenje brtve na vratima .....	41
<b>Active AirClean filter</b> .....	<b>42</b>
Promjena Active AirClean filtra .....	42
<b>Što učiniti ako ...</b> .....	<b>44</b>
<b>Uzroci šumova</b> .....	<b>49</b>
<b>Servis i jamstvo</b> .....	<b>50</b>
<b>Informacije za trgovce</b> .....	<b>51</b>
Prezentacija ■ .....	51
<b>Električni priključak</b> .....	<b>53</b>
<b>Napomene za ugradnju</b> .....	<b>54</b>
Mjesto postavljanja .....	54
Klimatski razred .....	55
Prozračivanje i odzračivanje .....	55
Vrste otvora za izlaz zraka .....	56
Prije ugradnje vinskog hladnjaka .....	57
Dimenzije za ugradnju .....	57
<b>Ugradnja vinskog hladnjaka</b> .....	<b>58</b>

## Sigurnosne napomene i upozorenja

Ovaj vinski hladnjak odgovara svim propisanim sigurnosnim odredbama. Međutim, nepropisna uporaba može prouzročiti ozljede ljudi i oštećenja na vinskom hladnjaku.

Pročitajte pažljivo ove upute za uporabu i ugradnju prije prve uporabe vinskog hladnjaka. U njima se nalaze važne napomene o ugradnji, sigurnosti i održavanju uređaja. Na taj način štitite sebe i izbjegavate eventualna oštećenja na hladnjaku.

Miele nije odgovoran za štetu nastalu nepoštivanjem ovih napomena o sigurnosti i upozorenja.

Sačuvajte ove upute za uporabu i ugradnju te ih prosljedite eventualnom sljedećem vlasniku.

### Lom stakla!

Opasnost od ozljeda uzrokovanih lomom stakla!

Ako se uređaj nalazi na nadmorskoj visini višoj od 1500 m, staklo na vratima može puknuti uslijed promjene tlaka zraka. Oštri rubovi slomljenog stakla mogu prouzrokovati teške ozljede!

## Namjenska uporaba

► Vinski hladnjak je predviđen za uporabu u kućanstvima i kućanstvu sličnim okruženjima, kao primjerice:

-prodavaonice, uredi i druga slična radna okruženja

-poljoprivredna imanja

- hoteli, moteli, pansioni i drugi slični oblici smještaja.

Ovaj vinski hladnjak nije namijenjen korištenju na otvorenom.

► Vinski hladnjak koristite isključivo u okviru kućanstva za skladištenje vina.

Drugi načini korištenja nisu dozvoljeni.

## Sigurnosne napomene i upozorenja

---

▶ Vinski hladnjak nije prikladan za pohranu i hlađenje lijekova, krvne plazme, laboratorijskih preparata ili sličnih materijala i proizvoda koji su u osnovici medicinske prirode. Neodgovarajuće korištenje vinskog hladnjaka može uzrokovati štetu na pohranjenoj robi ili čak njezino propadanje. Nadalje, vinski hladnjak nije prikladan za uporabu u prostorima gdje postoji opasnost od eksplozije.

Miele ne preuzima odgovornost za oštećenja nastala nepropisnom uporabom ili pogrešnim rukovanjem.

▶ Osobe koje zbog svog tjelesnog, osjetilnog ili duševnog stanja, ili nedostatka iskustva ili zbog neznanja nisu u stanju sigurno rukovati ovim vinskim hladnjakom, moraju biti pod nadzorom dok njome rukuju.

Takve osobe vinski hladnjak mogu upotrebljavati bez nadzora samo kad su upućene u sigurno korištenje uređaja, te razumiju opasnosti koje proizlaze iz pogrešnog rukovanja.

### **Djeca u kućanstvu**

▶ Djeca mlađa od osam godina ne smiju biti u blizini vinskog hladnjaka, osim kad su pod stalnim nadzorom.

▶ Djeca starija od osam godina vinski hladnjak mogu koristiti bez nadzora samo ukoliko im je rukovanje objašnjeno tako da njime mogu rukovati sigurno. Djeca moraju biti sposobna prepoznati i razumjeti opasnosti pogrešnog rukovanja.

▶ Djeca ne smiju čistiti ni održavati vinski hladnjak bez nadzora.

▶ Nadgledajte djecu koja se zadržavaju u blizini vinskog hladnjaka. Nemojte djeci dopustiti da se igraju vinskim hladnjakom.

## Sigurnosne napomene i upozorenja

---

▶ Opasnost od gušenja! Igrajući se s ambalažom (primjerice folijom) djeca se u istu mogu zamotati ili ju navući preko glave i ugušiti se. Držite ambalažu izvan dosega djece.

### Tehnička sigurnost

▶ Provjerena je nepropusnost kružnog toga sredstva za hlađenje. Vinski hladnjak je u skladu sa sigurnosnim propisima i odgovarajućim EG-smjernicama.

▶ Ovaj vinski hladnjak sadrži sredstvo za hlađenje izobutan (R600a), prirodni plin koji je ekološki neškodljiv, ali zapaljiv. On ne oštećuje ozonski omotač i ne povećava efekt staklenika.

Uporaba ovog ekološki prihvatljivog sredstva za hlađenje djelomično izaziva povećanje šumova za vrijeme rada uređaja. Uz šum rada kompresora mogu se čuti i šumovi strujanja sredstva za hlađenje u cijelom optoku sredstva za hlađenje. Ovaj efekt se nažalost ne može izbjeći, ali ne utječe na radni učinak uređaja.

Kod transporta i ugradnje/postavljanja vinskog hladnjaka pazite da se ne oštete dijelovi sustava za cirkuliranje sredstva za hlađenje. Sredstvo za hlađenje koje prskajući izađe iz sustava može dovesti do ozljeda očiju!

Kod oštećenja:

- izbjegavajte otvoreni plamen ili izvore plamena,
- isključite vinski hladnjak iz struje,
- nekoliko minuta prozračite prostoriju u kojoj se vinski hladnjak nalazi i
- kontaktirajte servis.

## Sigurnosne napomene i upozorenja

---

- ▶ Što je više sredstva za hlađenje u vinskom hladnjaku, to veći mora biti prostor u koji se vinski hladnjak postavlja. Kod eventualnih pukotina u malim prostorijama može nastati zapaljiva mješavina plina i zraka. Na svakih 11 g sredstva za hlađenje prostor mora biti veličine najmanje 1 m<sup>3</sup>. Količina sredstva za hlađenje nalazi se na tipskoj naljepnici u unutrašnjosti vinskog hladnjaka.
- ▶ Priključni podaci (osigurač, frekvencija, napon) sa tipske naljepnice vinskog hladnjaka moraju se obavezno podudarati s onima električne mreže, kako ne bi nastala oštećenja na hladnjaku. Podatke usporedite prije priključivanja. U slučaju sumnje obratite se stručnoj osobi.
- ▶ Električna sigurnost vinskog hladnjaka može se zajamčiti samo ako je priključen na propisno instaliranu instalaciju sa zaštitnim vodičem. Ovaj temeljni sigurnosni uvjet mora biti ispunjen. U slučaju sumnje, električnu instalaciju treba dati na provjeru stručnoj osobi.
- ▶ Pouzdana i sigurna uporaba vinskog hladnjaka jamči se samo kad je hladnjak priključen na javnu strujnu mrežu.
- ▶ Ako se priključni kabel ošteti, mora ga instalirati ovlašteni Miele servisni tehničar kako bi se izbjegla opasnost za korisnika.
- ▶ Višestruke utičnice niti produžni kabel ne jamče potrebnu sigurnost (npr. opasnost od požara). Vinski hladnjak nemojte na taj način priključivati na električnu mrežu.
- ▶ Ako do dijelova pod naponom ili na priključni električni kabel dopre vlaga, to može uzrokovati kratki spoj. Stoga vinski hladnjak nemojte koristiti u vlažnim prostorima ili prostorijama gdje dolazi do prskanja vode (primjerice u garaži, prostoriji gdje se pere rublje).

## Sigurnosne napomene i upozorenja

---

- ▶ Ovaj vinski hladnjak se ne smije koristiti na pokretnim mjestima (npr. na brodovima).
- ▶ Oštećen vinski hladnjak može ugroziti Vašu sigurnost. Provjerite ima li hladnjak vidljivih oštećenja. Nikada nemojte upotrebljavati oštećeni vinski hladnjak.
- ▶ Vinski hladnjak upotrebljavajte isključivo u ugrađenom stanju kako bi se mogao osigurati siguran rad.
- ▶ Kod ugradnje, održavanja i popravaka, vinski hladnjak se mora isključiti iz električne mreže. Vinski hladnjak je isključen iz električne mreže u sljedećim situacijama:
  - su isključeni osigurači u električnoj instalaciji ili
  - potpuno su odvrnuti rastalni osigurači u električnoj instalaciji ili
  - priključni kabel je odspojen od električne mreže. Kod priključnog voda s utikačem, nemojte povlačiti vod, već utikač ako ga želite odspojiti iz električne mreže.
- ▶ Nepravilno instaliranje, održavanje ili popravci mogu uzrokovati ozbiljne opasnosti za korisnika. Instaliranje, održavanje ili popravke smije izvršiti samo ovlaštene Miele servis.
- ▶ Pravo na jamstvo gubite kada vinski hladnjak popravljaju od tvrtke Miele ne ovlaštene osobe.
- ▶ Samo uporabom originalnih zamjenskih dijelova Miele može jamčiti ispunjavanje sigurnosnih zahtjeva. Neispravni dijelovi smiju se zamijeniti isključivo takvim dijelovima.



## Propisna uporaba

- ▶ Vinski hladnjak je razvijen za određeni klimatski razred (temperaturno područje prostorije) čije se granice moraju poštivati. Klimatski razred se nalazi na tipskoj naljepnici u unutrašnjosti vinskog hladnjaka. Niža temperatura prostorije vodi do dužih perioda zastoja u radu kompresora tako da vinski hladnjak ne može održavati potrebnu temperaturu.
- ▶ Otvori za odzračivanje i prozračivanje uređaja ne smiju biti prekriveni. U suprotnom se više ne može zajamčiti besprijekoran protok zraka. Raste potrošnja električne energije i ne mogu se isključiti štete na sastavnim dijelovima uređaja.
- ▶ Ako u vinskom hladnjaku čuvate namirnice koje sadrže masti ili ulja, pazite da mast ili ulje koje eventualno iscuri ne dođe u kontakt s plastičnim dijelovima vinskog hladnjaka. U plastici mogu nastati pukotine uslijed naprezanja pa može doći do pucanja.
- ▶ U vinskom hladnjaku nemojte čuvati eksplozivne tvari i proizvode sa zapaljivim pogonskim plinovima (npr. raspršivači). Zapaljive mješavine mogu se zapaliti električnim dijelovima. Opasnost od požara i eksplozije!
- ▶ U vinskom hladnjaku ne uključujte električne uređaje. Može doći do stvaranja iskri. Opasnost od eksplozije!
- ▶ Koristite isključivo originalnu Miele opremu. Ako se nadograde ili ugrade drugi dijelovi, gube se prava koja proizlaze iz garancije, jamstva i/ili odgovornosti za proizvod.

### **Za uređaje od plemenitog čelika vrijedi sljedeće:**

- ▶ Površina od plemenitog čelika oštetiti će se ljepljivim sredstvom i izgubiti svoja svojstva kao zaštita od zaprljanja. Na površinu od plemenitog čelika ne lijepite poruke, prozirnu ljepljivu traku, zaštitnu ljepljivu traku ili bilo kakva druga ljepljiva sredstva.
- ▶ Površina je osjetljiva na ogrebotine. Čak i magneti mogu ostaviti tragove.

## Sigurnosne napomene i upozorenja

---

### Čišćenje i održavanje

- ▶ Brtvu na vratima ne tretirajte uljima niti mastima jer bi s vremenom mogla postati porozna.
- ▶ Para parnog čistača može doprijeti do dijelova pod naponom i uzrokovati kratki spoj.  
Za čišćenje vinskog hladnjaka nemojte nikada upotrebljavati parni čistač.
- ▶ Šiljati ili oštri predmeti oštetit će površinu isparavanja i vinski hladnjak više neće biti funkcionalan. Stoga ne koristite šiljate ili oštre predmete za
  - uklanjanje inja,
  - uklanjanje ostataka, poput etiketa.

## Transport

- ▶ Vinski hladnjak uvijek transportirajte uspravan i u transportnoj ambalaži, kako se uređaj ne bi oštetio.
- ▶ Vinski hladnjak transportirajte uz pomoć još jedne osobe, jer je vrlo težak. Opasnost od ozljeda i štete!

## Zbrinjavanje Vašeg dotrajalog uređaja

- ▶ Kada zbrinjavate svoj stari vinski hladnjak uništite mehanizam brave.  
Tako ćete spriječiti da se djeca u igri zaključaju u uređaju i tako dovedu u opasnost.
- ▶ Prskajuće sredstvo za hlađenje može oštetiti oči! Ne oštećujte dijelove sustava za hlađenje npr.
  - probadanjem kanala za sredstvo za hlađenje na isparivaču.
  - savijanjem cijevi,
  - grebanjem površinskog sloja.

## Vaš doprinos zaštiti okoliša

---

### Zbrinjavanje transportne ambalaže

Ambalaža štiti vinski hladnjak od oštećenja tijekom transporta. Ambalažni materijal odabran je uzimajući u obzir utjecaj na okoliš i mogućnost zbrinjavanja te se zato može reciklirati.

Recikliranjem ambalažnog materijala štede se sirovine i smanjuje nakupljanje otpada.

### Zbrinjavanje dotrajalog uređaja

Električni i elektronički uređaji sadrže brojne korisne materijale. Sadrže i određene tvari, mješavine i dijelove, koji su bili neophodni za njihovu funkciju i sigurnost. Te tvari u kućnom otpadu ili zbog nepropisnog zbrinjavanja mogu naškoditi zdravlju ljudi i okolišu. Stoga dotrajali uređaj nikada nemojte bacati u kućni otpad.

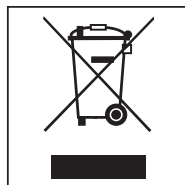

Umjesto takvog načina zbrinjavanja koristite službene sabirne centre za prihvatanje i daljnju obradu dotrajalih električnih i elektroničkih uređaja u zajednici, na prodajnom mjestu ili kod Miele. Ukoliko se na uređaju nalaze osobni podaci, iste preporučujemo izbrisati. Ukoliko ih ostavite na uređaju, to činite na vlastitu odgovornost.

Pazite da se cijevi Vašeg vinskog hladnjaka ne oštete sve do primjerenog i ekološki prihvatljivog zbrinjavanja.

Na taj se način osigurava da sredstva za hlađenje iz kružnog toka za hlađenje i ulje iz kompresora ne dospiju u okoliš.

Molimo pobrinite se da Vaš dotrajali uređaj do odvoza bude spremljen izvan dohvata djece. O tome se informirajte u poglavlju "Sigurnosne napomene i upozorenja".

## Kako uštedjeti energiju?

	<b>Normalna potrošnja energije</b>	<b>Povećana potrošnja energije</b>
<b>Postavljanje/Održavanje</b>	U prozračnim prostorijama.	U zatvorenim prostorijama koje se ne prozračuju.
	Zaštićeno od izravne sunčeve svjetlosti.	Izloženo izravnoj sunčevoj svjetlosti.
	Udaljeno od izvora topline (radijator, štednjak).	Uz izvor topline (radijator, štednjak).
	Kod idealne temperature prostorije od oko 20°C.	Na sobnoj temperaturi višoj od 25°C.
	Otvore za prozračivanje i odzračivanje nemojte prekrivati te ih redovito čistite od prašine.	Kad su ventilacijski otvori prekriveni ili prašnjavi.
<b>Podešavanje temperature</b>	10 do 12°C	Što je podešena temperatura niža, potrošnja energije je veća!
<b>Uporaba</b>	Raspored drvenih rešetki kao prilikom isporuke.	
	Vrata uređaja otvarajte samo kada je to stvarno potrebno i što je kraće moguće. Boce s vinom sortirajte.	Često otvaranje vrata i ostavljanje vrata otvorenim znači gubitak hladnoće i ulazak toplog zraka. Vinski hladnjak pokušava rashladiti pa se pojačava rad kompresora.
	Nemojte previše napuniti pretince tako da zrak može cirkulirati.	Loš protok zraka uzrokuje gubitak hladnoće.





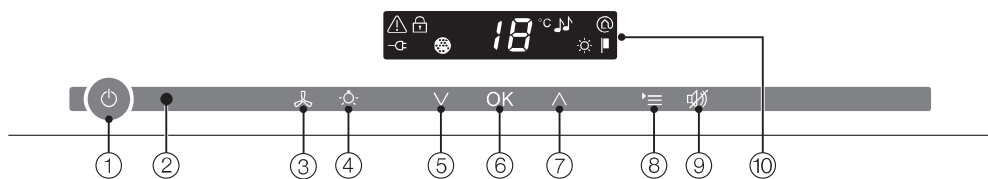



# Opis uređaja

## Upravljačka ploča



- ① Uključivanje/isključivanje cijelog vinskog hladnjaka
- ② Optičko sučelje (samo za servis)
- ③ Uključivanje/isključivanje funkcije DynaCool (konstantna vlažnost zraka)
- ④ Uključivanje/isključivanje prezentacijskog osvjetljenja
- ⑤ Podešavanje temperature (∨ za hladnije)
- ⑥ Potvrda odabira (tipka OK)
- ⑦ Podešavanje temperature (^ za toplije)
- ⑧ Odabir odnosno poništavanje modusa podešavanja
- ⑨ Isključivanje alarma temperature odnosno alarma za vrata
- ⑩ Zaslom s prikazom temperature i simbolima (simboli su vidljivi samo u modusu podešavanja, za tumačenje simbola pogledajte tablicu)

## Objašnjenje simbola

Simbol	Značenje	Funkcija
	Zaključavanje	Osiguranje od neželjenog isključivanja i remećenja postavki
	Zvučni signali	Mogućnost odabira zvuka tipki i zvučnog signala upozorenja za vrata
	Miele@home	Vidljivo samo kad je umetnut, registriran Miele@home komunikacijski modul odnosno komunikacijski stik (pogledajte "Miele@home")
	Prezentacija (vidljiva samo kad je prezentacija uključena)	Isključivanje demonstracijskog načina rada za izložbeni prostor
	Jačina svjetlosti zaslona	Podешavanje jačine svjetlosti zaslona
	Active AirClean filtar	Svijetli kad je potrebna zamjena
	Priključak na mrežu	Potvrđuje da je vinski hladnjak priključen u struju, ako nije uključen; treperi prilikom nestanka struje
	Alarm	Svijetli kod alarma vrata; treperi kod alarma temperature, nestanka struje i drugih obavijesti o smetnjama

## Opis uređaja

---

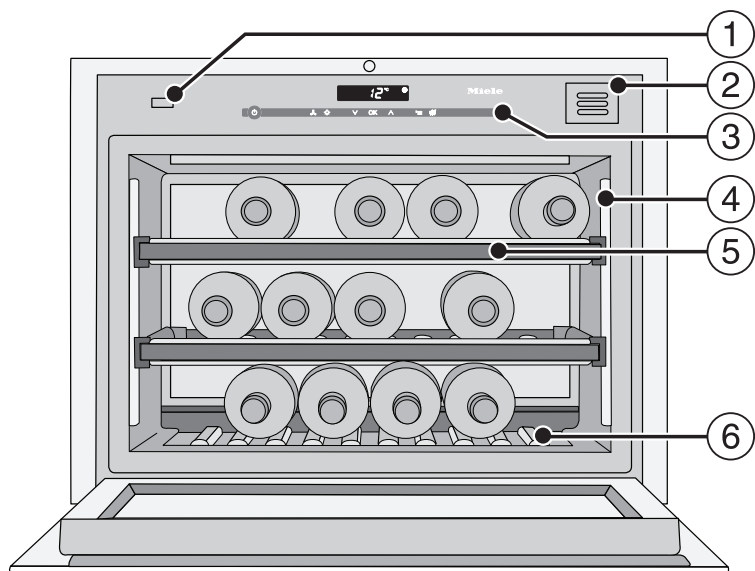

- ① Tipka za otvaranje vrata (Push2open)
- ② Active AirClean filtar
- ③ Upravljačka ploča
- ④ Letvica s osvjetljenjem
- ⑤ Drvene rešetke s letvicama za natpis (FlexiFrame s Noteboard)
- ⑥ Dekorativna rešetka  
(Dekorativna rešetka se može izvaditi. Tipska naljepnica nalazi se ispod dekorativne rešetke.)



## Pomoć pri otvaranju vrata

Push2open mehanizam na Vašem vinskog hladnjaku olakšava otvaranje vrata uređaja. Vrata Vašeg vinskog hladnjaka osjetljiva su na pritisak.

Push2open mehanizam je deaktiviran u stanju isporuke. Nakon ugradnje u nišu, tipkom za uključivanje/isključivanje morate aktivirati ovu funkciju (pogledajte "Uključivanje i isključivanje vinskog hladnjaka").

## Otvaranje vrata uređaja

**!** Opasnost od oštećenja!

Kako bi spriječili oštećenja sustava za pomoć pri otvaranju vrata: Vrata prilikom otvaranja ne smiju biti pritisnuta. Nemojte dodatno pritiskati ili zadržavati vrata prilikom njihovog zatvaranja.

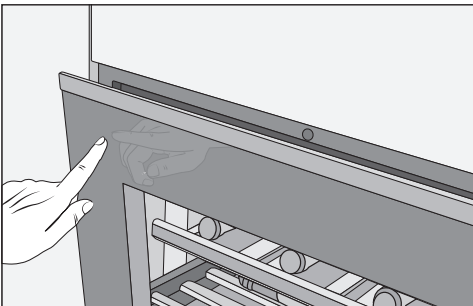

- Kratko pritisnite **na gornji lijevi dio vrata uređaja** te odmah otpustite. Vrata uređaja se samostalno malo otvaraju.
- Zatim širom otvorite vrata uređaja.

**!** Opasnost od oštećenja!

Vrata uređaja ne smijete opteretiti u otvorenom stanju. Na otvorena vrata uređaja ne odlažite predmete!

Zaštita od nehomičnog otvaranja: ukoliko vrata uređaja ne otvorite širom, ona će se nakon oko 3 sekunde samostalno zatvoriti.

## Zatvaranje vrata uređaja

- Zatvorite vrata uređaja.

Molimo pazite, rukovanje magnetima u neposrednoj blizini vrata vinskog hladnjaka može dovesti do slučajnog otvaranja istih. Ovaj se sporedni efekt povezuje s mehanizmom zatvaranja vrata vinskog hladnjaka.

# Pribor

---

## Isporučeni pribor

### Kreda u olovci

Priloženu kredu u olovci koristite za obilježavanje magnetnih traka na drvenim rešetkama. Time ćete dobiti dobar pregled pohranjenih sorta vina.

### Active AirClean filter

Active AirClean filtri omogućuju optimalnu izmjenu zraka, a time i visoku kvalitetu zraka u vinskom hladnjaku.

### Drvene prečke za poprečno pohranjivanje

Korištenjem isporučenih drvenih prečki za poprečno pohranjivanje imate mogućnost u vinskom hladnjaku pohraniti i veće boce vina, poput primjerice boca Magnuma.

## Dodatni pribor

Miele u svojem asortimanu nudi koristan pribor i sredstva za čišćenje i njegu prilagođenih Vašem vinskom hladnjaku.

### Univerzalna krpa od mikrovlakana

Krpa od mikro-vlakana pomaže pri otklanjanju otisaka prstiju i manjih zaprljanja na površinama od plemenitog čelika, plohama uređaja, prozorima, namještaju, auto staklima itd.

### MicroCloth set

MicroCloth set sastoji se od univerzalne krpe, krpe za staklo i krpe za visoki sjaj. Krpe su izrazito otporne na pucanje i habanje. Obzirom na jako fina mikro vlakna postići ćete izvrsne rezultate čišćenja.

### Active AirClean filter

Za opis pogledajte "Priloženi pribor".

Dodatni pribor možete naručiti putem Miele internet trgovine. Te proizvode možete kupiti i u Miele servisu (pogledajte kraj ovih uputa) i u specijaliziranoj Miele prodavaonici.

# Uključivanje i isključivanje vinskog hladnjaka

## Prije prve uporabe

### Ambalaža

- Uklonite svu ambalažu iz unutrašnjosti.

### Zaštitna folija (ovisno o modelu)

Površine od plemenitog čelika imaju zaštitnu foliju koja služi kao zaštita prilikom transporta.

- Zaštitnu foliju uklonite tek kad ste vinski hladnjak ugradili. Počnite od gornjeg kuta.

### Čišćenje vinskog hladnjaka

Pridržavajte se odgovarajućih napomena iz poglavlja "Čišćenje i održavanje".

- Očistite unutrašnjost i pribor.

## Upravljanje vinskim hladnjakom

Za rukovanje ovim vinskim hladnjakom dovoljno je samo dodirnuti senzorsku tipku.

Svaki dodir se potvrđuje zvukom tipke. Ton tipki možete isključiti (pogledajte poglavlje "Određivanje ostalih postavki - Zvučni signali").

### Uključivanje vinskog hladnjaka

Čim je vinski hladnjak priključen na strujnu mrežu na zaslonu se nakon kratkog vremena pojavljuje simbol priključka na mrežu -⏻.



- Dodirnite tipku uključivanje/isključivanje.

Simbol priključka na mrežu -⏻ se gasi i vinski hladnjak počinje hladiti.

Kod prve uporabe treperi simbol za alarm ⚠, sve dok se ne postigne podešena temperatura.

Kada su vrata otvorena uključuje se osvjetljenje unutrašnjosti.

# Uključivanje i isključivanje vinskog hladnjaka

---

## Isključivanje vinskog hladnjaka



- Dodirnite tipku za uključivanje/isključivanje.  
Ako to nije moguće, zaključavanje  je uključeno!

Na zaslonu se isključuje prikaz temperature i prikazuje se simbol električna mreža .

Osvjetljenje unutrašnjosti se gasi i hlađenje se isključuje.

## Kod duže odsutnosti

Ako dulje vrijeme nećete upotrebljavati vinski hladnjak,

- isključite vinski hladnjak,
- izvucite utikač iz utičnice ili isključite osigurač kućne instalacije,
- očistite vinski hladnjak, te
- ostavite vrata hladnjaka otvorena, kako bi se dovoljno prozračio i kako biste izbjegli stvaranje neugodnih mirisa.

Ako se kod dulje odsutnosti vinski hladnjak isključi, a ne očisti, postoji opasnost od nastanka plijesni ako je uređaj zatvoren.

## Određivanje ostalih postavki

Određene postavke na vinskom hladnjaku možete mijenjati samo u modusu podešavanja.

Dok ste u modusu podešavanja, zvučni signal vrata automatski se deaktivira.

### Zaključavanje

Zaključavanjem možete zaštititi hladnjak od:

- neželjenog isključivanja,
- neželjene promjene temperature,
- neželjenog odabira funkcije DynaCool,
- neželjenog uključivanja svjetla za prezentaciju.

### Uključivanje/isključivanje sustava zaključavanja



- Pritisnite tipku za postavke.

Na zaslonu se pojavljuju simboli koje možete odabrati, a simbol  treperi.



- Pritisnite tipku OK kako biste potvrdili izbor.

Na zaslonu treperi posljednje odabrana postavka, svijetli simbol .



- Pritiskom na tipke  $\wedge$  ili  $\vee$  možete podesiti je li zaključavanje uključeno ili isključeno:  
 $\bar{U}$ : zaključavanje je isključeno  
 $U$ : zaključavanje je uključeno



- Pritisnite tipku OK kako biste potvrdili izbor.

Preuzeta je odabrana postavka, treperi simbol .



- Pritisnite tipku za postavke kako biste napustili modus za podešavanje. U suprotnom elektronika automatski napušta modus za podešavanje nakon oko jedne minute.

Kada je zaključavanje uključeno na zaslonu svijetli .

# Određivanje ostalih postavki

## Zvučni signali 🎵

Vinski hladnjak raspolaže zvučnim signalima kao što je zvuk tipki i zvučni signal upozorenja za vrata i temperaturu.

Zvuk tipki kao i zvučni signal upozorenja za vrata mogu se uključiti ili isključiti, dok se signal za temperaturu ne može isključiti.

Možete odabrati između četiri mogućnosti podešavanja. Tvornički je podešena mogućnost 3, što znači da je uključen zvuk tipki i zvučni signal vrata.

## Uključivanje/isključivanje zvučnih signala



- Pritisnite tipku za postavke.

Na zaslonu se pojavljuju simboli koje možete odabrati, a simbol  treperi.



- Tipku za podešavanje temperature (∧ ili ∨), pritišćite sve dok na zaslonu ne treperi simbol 🎵.



- Pritisnite tipku OK kako biste potvrdili izbor.

Na zaslonu treperi posljednje odabrana postavka, svijetli simbol 🎵.



- Pritiskom na tipke ∧ ili ∨ možete odabrati sljedeće:
  - ∅: isključen zvuk tipki; isključen zvuk alarma za vrata
  - ∩: isključen zvuk tipki; uključen zvuk alarma za vrata (nakon 4 minute)
  - ∪: isključen zvuk tipki; uključen zvuk alarma za vrata (nakon 2 minute)
  - 3: uključen zvuk tipki; uključen zvuk alarma za vrata (nakon 2 minute)



- Pritisnite tipku OK kako biste potvrdili izbor.

Preuzeta je odabrana postavka, treperi simbol 🎵.



- Pritisnite tipku za postavke kako biste napustili modus za podešavanje. U suprotnom elektronika automatski napušta modus za podešavanje nakon oko jedne minute.

### Jačina svjetlosti zaslona ☀

Jačinu svjetlosti zaslona možete prilagoditi okruženju.

Jačina svjetlosti zaslona može se postepeno mijenjati od 1 do 3. Tvornički je svjetlost podešena na 3 (maksimalna jačina svjetlosti).

### Promjena jačine svjetlosti zaslona



- Pritisnite tipku za postavke.

Na zaslonu se pojavljuju simboli koje možete odabrati, a simbol  treperi.



- Tipku za podešavanje temperature ( $\wedge$  ili  $\vee$ ), pritišćite sve dok na zaslonu ne treperi simbol ☀.



- Pritisnite tipku OK kako biste potvrdili izbor.

Na zaslonu treperi posljednje odabrana postavka, svijetli simbol ☀.



- Pritiskom na tipku  $\wedge$  ili  $\vee$  možete promijeniti jačinu svjetlosti zaslona:  
1: minimalna jačina svjetlosti  
2: srednja jačina svjetlosti  
3: maksimalna jačina svjetlosti.



- Pritisnite tipku OK kako biste potvrdili izbor.

Preuzeta je odabrana postavka, treperi simbol ☀.



- Pritisnite tipku za postavke kako biste napustili modus za podešavanje. U suprotnom elektronika automatski napušta modus za podešavanje nakon oko jedne minute.

## Optimalna temperatura i kvaliteta zraka

Vina se neprestano razvijaju u ovisnosti o okolnim uvjetima. Tako je za čuvanje vina osim temperature važna i kvaliteta zraka.

Konstantna temperatura prilagođena vinu, povišena vlažnost zraka kao i okolina u kojoj nema mirisa u ovom hladnjaku stvaraju optimalne uvjete za čuvanje vina.

Vinski hladnjak (za razliku od hladnjaka) ujedno jamči minimalne vibracije kako bi se proces sazrijevanja vina odvijao neometano.

### Optimalna temperatura

Vina se pohranjuju na temperaturi između 6 i 18 °C. Želite li zajedno pohraniti bijela i crna vina, odaberite temperaturu između 12 i 14 °C. Ta je temperatura prikladna kako za bijela tako i za crna vina. Crna vina treba izvaditi barem dva sata prije konzumacije te ih treba otvoriti, kako bi vino dobilo kisika i tako razvilo svojoj aromu.

Ako je temperatura previsoka (viša od 22°C) vina prebrzo sazrijevaju, pa se arome ne razvijaju. Ako je temperatura pohrane preniska (niža od 5°C) tada vino neće optimalno sazrijeti.

Na toplini se vino širi, a na hladnoći stišće – promjene temperature stresne su za vino jer prekidaju sazrijevanje. Zbog toga je vrlo važno osigurati gotovo nepromijenjenu temperaturu.

Sorta vina	Preporučena temperatura konzumiranja
Lagana, voćna crna vina:	+14°C do +16°C
Teška crna vina	+18°C
Roze:	+8°C do +10°C
Fina, aromatična bijela vina:	+8°C do +12°C
Teška ili slatka bijela vina:	+12°C do +14°C
Šampanjac, sekt, prošek:	+6°C do +10°C

**Savjet:** Vino pohranite na 1 do 2°C nižu temperaturu od preporučene temperature za konzumaciju, jer se vino prilikom točenja u čašu zagrijava.

**Savjet:** Teška crna vina: otvorite 2 – 3 sata prije kušanja kako bi se napunila kisikom i tako otpustila aromu.



# Optimalna temperatura i kvaliteta zraka

## Sigurnosni uređaj za niske temperature okoline

Sigurnosni termostat štiti vino od niskih temperatura okoline, kako temperatura u uređaju ne bi pala prenisko. Ako je temperatura preniska, automatski se uključuje grijanje uređaja koje temperaturu u unutrašnjosti uređaja održava konstantnom. Ako temperatura okoline dalje padne, uređaj se samostalno isključuje.

## Podešavanje temperature

- Temperaturu podesite pomoću obje tipke ispod zaslona.

Pritiskom na tipku



- temperatura se smanjuje,



- temperatura se povećava.



- Pritisnite tipku OK kako biste potvrdili svoj odabir ili

- Pričekajte oko 5 sekundi nakon zadnjeg pritiska na tipku.

Tijekom podešavanja temperature prikazuje se i treperi vrijednost temperature.

Prilikom pritiskanja tipki možete vidjeti sljedeće promjene na prikazu:

- Prvi pritisak: Prikazuje se i treperi **posljednja podešena vrijednost temperature**.
- Svaki sljedeći pritisak: vrijednost temperature se mijenja u koracima od 1°C.
- Konstantan pritisak prstom na tipku: vrijednost temperature se konstantno mijenja.

Kad je postignuta najviša odnosno najniža vrijednost temperature oglašava se negativni zvuk (ako je zvuk uključen).

Oko 5 sekundi nakon posljednjeg pritiska na tipku prikaz temperature se prebacuje na **stvarnu** vrijednost temperature koja trenutno vlada u vinskom hladnjaku.

Ako ste promijenili temperaturu potrebno je neko vrijeme da se postigne željena temperatura.

Prikaz temperature na zaslonu uvijek prikazuje **trenutnu** temperaturu.

# Optimalna temperatura i kvaliteta zraka

---

## Moguće vrijednosti za podešavanje temperature

Temperatura se može podesiti u rasponu od 5 do 20°C.

## Prikaz temperature

Prikaz temperature na zaslonu u normalnom načinu rada prikazuje stvarnu temperaturu.

Ako je temperatura izvan mogućeg raspona prikaza temperature, na zaslonu trepere crtice.

Ovisno o temperaturi okoliša i postavci može potrajati i nekoliko sati dok se ne postigne željena temperatura koja se onda trajno prikazuje na zaslonu.

## Kvaliteta i vlažnost zraka

U običnom hladnjaku je vlažnost zraka za vino preniska pa zato hladnjak nije pogodan za skladištenje vina. Visoka vlažnost zraka vrlo je važna za skladištenje vina kako bi čepovi izvana ostali vlažni. Ako je vlažnost zraka niska, čep se osuši izvana i ne može više dobro zatvarati bocu. Iz tog se razloga boce vina uvijek moraju polegnuti, kako bi vino održavalo čep vlažnim iznutra. Zrak koji uđe u bocu pokvarit će svako vino!

Opasnost od oštećenja!

**Nemojte** dodatno vlažiti klimu u vinskom hladnjaku na način da primjerice u uređaj stavite posudu s vodom. Vlažnost se time povećava i kondenzira u unutrašnjosti. Kondenzirana voda može uzrokovati štetu na vinskom hladnjaku, kao primjerice koroziju.

# Optimalna temperatura i kvaliteta zraka

## DynaCool (konstantna vlažnost zraka)

Pomoću funkcije DynaCool povećava se relativna vlažnost zraka u uređaju. Istovremeno se vlažnost zraka i temperatura u cijeloj zoni za pohranjivanje vina ravnomjerno raspoređuju, tako da sva Vaša vina imaju jednako dobre uvjete. Tako u unutrašnjosti uređaja nastaje klima koja nalikuje onoj u vinskom podrumu.

### Uključivanje funkcije DynaCool

Ako hladnjak koristite za dugoročno čuvanje vina preporučujemo trajno uključenu funkciju DynaCool.



- Pritisnite tipku za uključivanje i isključivanje funkcije DynaCool, tako da svijetli žuto.

Čak i ako niste uključili funkciju DynaCool, uređaj automatski uključuje ventilatore čim se uključi hlađenje. Tako se osigurava održavanje optimalne klime za Vaše vino.

Kada se otvore vrata uređaja ventilatori se automatski privremeno isključe.

## Isključivanje funkcije DynaCool

Kad je uključena funkcija DynaCool potrošnja energije je nešto veća, a uređaj glasniji, pa zato povremeno možete isključiti funkciju DynaCool.



- Pritisnite tipku za uključivanje i isključivanje funkcije DynaCool, tako da više ne svijetli žuto.

# Optimalna temperatura i kvaliteta zraka

---

## Izmjena zraka preko Active AirClean filtra

Active AirClean filtar omogućuje optimalnu izmjenu zraka, a time i visoku kvalitetu zraka.

Kroz Active AirClean filtar u uređaj ulazi svjež zrak.

Zrak se zatim pomoću ventilatora (funkcija DynaCool) ravnomjerno raspoređuje po unutrašnjosti uređaja.

Filtriranje zraka kroz Active AirClean filtre jamči da u uređaj ulazi samo svjež zrak, bez prašine i mirisa.

Tako je vino dodatno zaštićeno od eventualnog prijenosa mirisa, budući da se mirisi iz okoline mogu upiti kroz pluteni čep u vino.

Active AirClean filtar treba redovito mijenjati, na što Vas podsjeća prikaz na zaslonu  (pogledajte "Active AirClean filtar").

# Alarm za temperaturu i za vrata

Uređaj je opremljen sustavom upozorenja kako temperatura ne bi mogla neprimjetno porasti ili pasti i tako ugroziti vino.

## Alarm temperature

Ukoliko za određenu vrijednost poraste ili padne temperature, na zaslonu će svijetliti simbol ruke .

Dodatno će se oglasiti zvuk upozorenja.

Akustični i optički signal javlja se npr.

- kada uključite vinski hladnjak, ako temperatura previše odstupa od podešene temperature,
- kad prilikom preslagivanja ili uzimanja boca s vinom uđe previše toplog zraka,
- kada pohranjujete veću količinu boca vina,
- u slučaju prekida napajanja.

Čim se prekine stanje koje je uzrokovalo alarm, prestaje zvučni signal i gasi se simbol za alarm .

## Prijevremeno isključivanje alarma temperature

Ako Vas zvučni signal upozorenja smeta, možete ga prijevremeno isključiti.



- Pritisnite tipku za isključivanje alarma temperature.

Zvučni signal prestaje.

Simbol alarma  i dalje treperi sve dok ne završi stanje koje je uzrokovalo alarm.

# Alarm za temperaturu i za vrata

---

## Alarm vrata

Zvučni signal upozorenja javlja se kada su vrata uređaja otvorena duže od dvije minute. Na zaslonu svijetli simbol za alarm .

Čim se vrata uređaja zatvore prestaje zvučni signal. Na zaslonu se gasi simbol za alarm .

## Prijevremeno isključivanje zvučnog signala vrata

Ako Vas zvučni signal upozorenja smeta, možete ga prijevremeno isključiti.



- Pritisnite tipku za isključivanje zvučnog signala za vrata.

Prestaje zvučni signal.

Simbol za alarm  i dalje svijetli dok se vrata uređaja ne zatvore.

Ako se ne oglasi zvučni signal upozorenja iako postoji zvučni signal za vrata, znači da je zvuk u postavkama isključen (pogledajte "Određivanje ostalih postavki - Zvučni signali").

Ako svoje boce vina želite prezentirati i pri zatvorenim vratima uređaja, možete podesiti unutrašnje osvjetljenje tako da u takvom slučaju ostane svijetliti.

Primjenom LED tehnologije u letvicama za osvjetljenje može se isključiti utjecaj na vino uslijed zagrijavanja ili UV-svjetlosti.

### Uključivanje i isključivanje prezentacijskog osvjetljenja



- Pritisnite tipku za uključivanje i isključivanje prezentacijskog svjetla, tako da svijetli žuto.

Unutrašnje osvjetljenje je sada uključeno i pri zatvorenim vratima uređaja.

Kako bi ponovno isključili prezentacijsko osvjetljenje,

- pritisnite tipku za uključivanje i isključivanje prezentacijskog osvjetljenja, tako da više ne svijetli žuto.

Osvjetljenje unutrašnjosti je sada isključeno pri zatvorenim vratima uređaja.

### Podšavanje svjetline prezentacijskog osvjetljenja

Svjetlina prezentacijskog osvjetljenja može se mijenjati.



- Pritisnite tipku za uključivanje i isključivanje prezentacijskog svjetla, tako da svijetli žuto.
- Ponovno dodirnite senzorsku tipku za prezentacijsko osvjetljenje tako dugo (oko četiri sekunde) dok na zaslonu ne počne treptati indikator *I* (nakon dvije sekunde treperi *h*).
- Podesite svjetlinu tipkama za podešavanje temperature ( $\vee$  i  $\wedge$ ). Tipke držite pritisnutima. Podešavanje se vrši izravno i postepeno.

Pritiskom na tipku



- osvjetljenje postaje slabije



- osvjetljenje postaje jače.



- Za potvrdu odabrane postavke pritisnite tipku OK.

# Prezentacijsko osvjetljenje

Podešena će svjetlina biti pohranjena. Na zaslonu se ponovo javlja prikaz temperature.

Odmah nakon što se vrata uređaja zatvore, prezentacijsko osvjetljenje počinje svijetliti s podešenom svjetlinom. Nakon što se vrata uređaja otvore, ponovno svijetli normalno unutarnje osvjetljenje.

## Podešavanje trajanja prezentacijskog osvjetljenja

Tvornička postavka trajanja prezentacijskog osvjetljenja je podešena na 30 minuta.

Možete podesiti trajanje osvjetljenja na 30, 60, 90 minuta sve do 00 (beskonačno). Prezentacijsko svjetlo tada svijetli jačinom koju ste odabrali.

- Otvorite vrata uređaja.



- Pritisnite tipku za uključivanje i isključivanje prezentacijskog osvjetljenja, tako da svijetli žuto.
- Ponovo dodirnite senzorsku tipku za prezentacijsko osvjetljenje tako dugo (oko dvije sekunde) dok na zaslonu ne počne treperiti indikator *h*.
- Podesite trajanje osvjetljenja tipkama za podešavanje temperature (∨ i ∧). Vrijeme (u minutama) će također treperiti.

Pritiskom na tipku



- trajanje osvjetljenja se smanjuje za 30 minuta



- trajanje osvjetljenja se povećava za 30 minuta.



- Za potvrdu odabrane postavke pritisnite tipku OK.

Podešeno trajanje osvjetljenja biti će pohranjeno. Na zaslonu se ponovno pojavljuje prikaz temperature.

Podešeno trajanje osvjetljenja nakon otvaranja i zatvaranja vrata uređaja počinje uvijek ispočetka.

### **Oprez! Lasersko zračenje klase 1M**

Pokrovi rasvjetnih tijela se ne smiju skinuti!

Ako su pokrovi oštećeni ili uklonjeni zbog oštećenja svjetlo ne promatrajte optičkim instrumentima (povećalom ili sličnim)!



# Pohranjivanje vinskih boca

Vibracije i pomicanja djeluju negativno na proces dozrijevanja, što može utjecati na okus vina.

Kako bi se kod vađenja vinskih boca također osigurala mirna pohrana ostalih vinskih boca, potrebno je ako je moguće jednake sorte vina položiti jednu pored druge na istu drvenu rešetku. Povrh toga trebate spriječiti slaganje boca jedne na drugu.

Vino je potrebno u idealnom slučaju uvijek pohraniti u ležeći položaj, tako da čepovi budu vlažni iznutra i da u bocu ne može prodrijeti zrak.



**Opasnost od ozljeda!**

Prilikom izvlačenja drvene rešetke pazite da boce ne ispadnu iz uređaja. Ponekad se boce mogu zaglaviti o gornje drvene rešetke.

## Maksimalna visina pohranjenih boca za vino

U vinski hladnjak mogu se pohraniti boce vina koje ne prekoračuju u nastavku navedene visine boca:

	Maks. visina
Uzdužno pohranjene boce vina (standardno)	310 mm
Poprečno pohranjene boce vina (pogledajte "Poprečno pohranjivanje boca vina")	437 mm

## Drvene rešetke

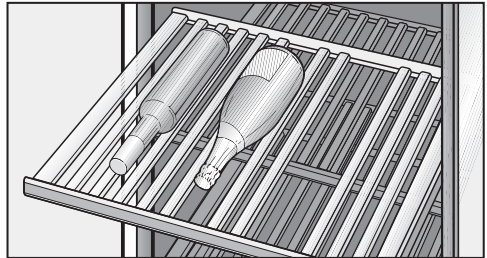

Sve drvene rešetke su postavljene na vodilice koje se mogu izvući do kraja, tako da jednostavno možete izvaditi i ponovno staviti boce vina.

# Pohranjivanje vinskih boca

## Premještanje drvenih rešetki

Drvene rešetke se po želji mogu izvaditi i ponovno namjestiti.

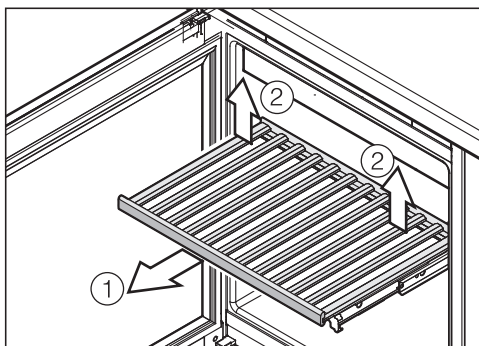

- Drvenu rešetku izvucite prema naprijed do ruba ①.
- Otkvačite drvenu rešetku na stražnjem dijelu, na način da podignete drvenu rešetku iza desno i lijevo ②.
- Drvenu rešetku izvadite prema naprijed.

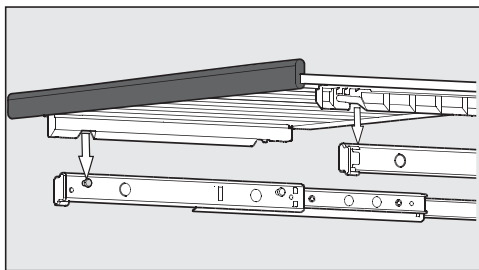

- Kod ponovnog umetanja postavite drvenu rešetku na izvučenu vodilicu. Utori na drvenim rešetkama odgovaraju vijcima držača. Magnetna letvica u tom slučaju prikazuje prema naprijed.

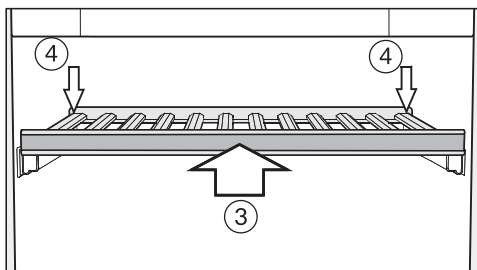

- Drvenu rešetku umetnite u uređaj do graničnika ③.
- Pritisnite drvenu rešetku sasvim do kraja, tako da drvena rešetka naprijed uskoči.
- Pritisnite drvenu rešetku na stražnjoj strani prema dolje, tako da drvena rešetka iza uskoči ④.

## Prilagodba drvenih rešetki

Pojedine prečke na drvenim rešetkama mogu se individualno premještati i prilagoditi dotičnim veličinama boca. Tako se svaka boca može pohraniti u sigurnom položaju.

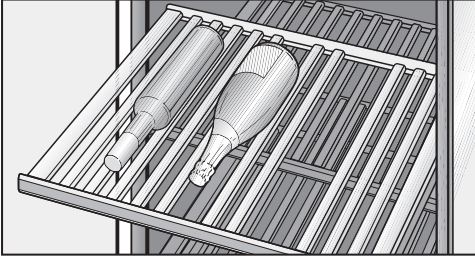

- Premjestite ili uklonite pojedinu prečku drvene rešetke, tako što ćete ju jednostavno skinuti podizanjem prema gore. Tako se drvena rešetka može idealno prilagoditi na veličinu Vaših boca vina.

Prečke dekorativne rešetke (skroz dolje u uređaju) ne mogu se premještati.

## Poprečno pohranjivanje boca vina

Korištenjem isporučenih drvenih prečki za poprečno pohranjivanje imate mogućnost u vinskom hladnjaku pohraniti i veće boce vina, poput primjerice boca Magnuma.

Vodite računa o tome da boce za vino koje želite pohraniti poprečno ne smiju biti više od 437 mm.

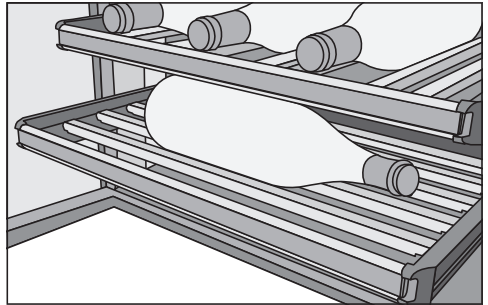

- Izvadite sve prečke iz drvene rešetke i zamijenite ih isporučenim prečkama za poprečnu pohranu.

# Pohranjivanje vinskih boca

## Opisivanje drvenih rešetki

Kako bi ostvarili dobru preglednost pohranjenih sorti vina, možete opisati drvenu rešetku putem magnetne letvice presvučene lakom za školske ploče.

Pri tome koristite isporučenu kredu u olovci. Po magnetnoj letvici možete pisati izravno ili je skinuti sa drvene rešetke:

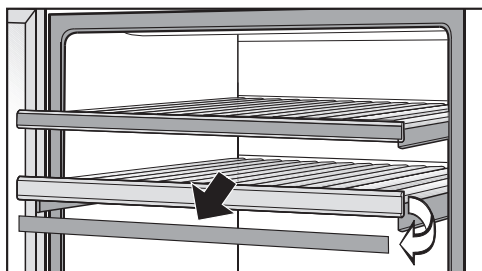

- Prihvatite magnetnu letvicu na bočnim stranicama i skinite je povlačenjem prema naprijed. Magnetna letvica drži se za drvenu rešetku pomoću magneta.
- Pišite po magnetnoj letvici pomoću isporučene krede u olovci i ponovno je fiksirajte na prednju stranu drvene rešetke.
- Neželjene opise s magnetne letvice uklonite vlažnom krpom.

Magnetnu letvicu **ne** čistite sredstvom za čišćenje, već samo sa čistom vodom. U suprotnom možete očistiti sloj laka!

## Postavljanje dekorativne rešetke

- Dekorativnu rešetku postavite sasvim dolje u uređaj (pogledajte poglavlje „Opis uređaja“).

## Maksimalne mogućnosti prih- vata

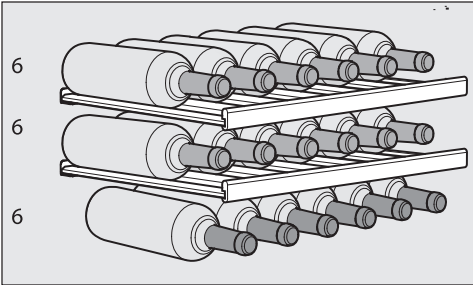

U vinski hladnjak možete pohraniti maksimalno 18 boca (0,75 l; oblik boce: Bordeaux-boca, maks. visina boce: 310 mm).

Maksimalan količina može se ostvariti umetanjem svih drvenih rešetki (bez korištenja poprečno postavljenih prečki za poprečnu pohranu).





Molimo obratite pažnju na to da svaka drvena rešetka može podnijeti težinu od maksimalno 25 kg! Stavljanje boca vina jedne na drugu, u više od dva reda treba izbjegavati.

## Automatsko odmrzavanje

---

Vinski hladnjak se avtomatski odmrzava.

 Pazite da u elektroniku ili rasvjetu ne dospije voda.

 Para iz parnog čistača može doprijeti do dijelova vinskog hladnjaka koji su pod naponom i uzrokovati kratki spoj.  
Za čišćenje ne koristite parni čistač.

Ne uklanjajte tipsku naljepnicu iz unutrašnjosti vinskog hladnjaka. Ona je potrebna ako se pojavi smetnja!

## Napomene za sredstva za čišćenje

Kako ne biste oštetili površine, za čišćenje **nemojte** upotrebljavati

- sredstva za čišćenje koja sadrže sodu, amonijak, kiseline ili klor,
- sredstva za uklanjanje kamenca,
- abrazivna sredstva za čišćenje (primjerice prašak za ribanje, mlijeko za ribanje, kamen za čišćenje),
- sredstva za čišćenje koja sadrže otapala,
- sredstva za čišćenje nehrđajućeg čelika,
- sredstva za čišćenje perilica za posuđe,
- raspršivače za čišćenje pećnica,
- sredstva za čišćenje stakla (iznimka je staklo u vratima uređaja),
- spužvice za ribanje i četke (primjerice spužvice za čišćenje lonaca),
- gumice za uklanjanje prljavštine,
- oštre metalne strugalice.

U unutrašnjosti vinskog hladnjaka koristite samo sredstva za čišćenje i održavanje koja nisu štetna za namirnice.

Za čišćenje preporučamo mlaku vodu s malo sredstva za pranje posuđa.

Važne napomene za čišćenje pronaći ćete na sljedećim stranicama.

# Čišćenje i održavanje

## Prije čišćenja vinskog hladnjaka

- Isključite vinski hladnjak.
- Izvucite utikač iz utičnice ili isključite osigurač kućne instalacije.
- Izvadite boce vina iz hladnjaka i pohranite ih na hladno mjesto.
- Za čišćenje izvadite sve ostale dijelove koji se mogu izvaditi.
- Prije čišćenja drvenih rešetki uklonite magnetne vodilice (vidi "Označavanje drvenih rešetki").

## Unutrašnjost, pribor, vrata uređaja

Vinski hladnjak čistite redovito, ali barem jednom mjesečno. Nemojte dozvoliti da se zaprljanja osuše već ih odmah uklonite.

- Unutrašnjost čistite mlakom vodom i s malo sredstva za pranje posuđa.
- Sve drvene dijelove očistite vlažnom krpom, jer se isti ne smiju **smočiti**.
- Magnetne letvice koje se nalaze sprijeda na drvenim rešetkama **ne** čistite sredstvom za čišćenje, već samo sa čistom vodom. U suprotnom možete oštetiti sloj laka!
- Unutrašnjost i pribor nakon čišćenja prebrišite čistom mokrom krpom i sve osušite suhom krpom. Kratko vrijeme ostavite vrata uređaja otvorena.
- Vrata uređaja očistite sredstvom za čišćenje stakla.

## Za uređaje od plemenitog čelika vrijedi sljedeće:

Prednju strana uređaja od plemenitog čelika prekriva kvalitetan sloj površine (CleanSteel). On štiti od zaprljanja i olakšava čišćenje.

 Površine **nemojte tretirati sredstvom za čišćenje plemenitog čelika**. Površina će se oštetiti!

Ove površine **ne tretirajte Miele sredstvom za njegu plemenitog čelika**. Ostaju vidljivi tragovi!



## Čišćenje poprečnih otvora za prozračivanje i odzračivanje

Nakupine prašine povećavaju potrošnju energije.

- Očistite redovito rešetku za prozračivanje s kisom ili usisavačem (koristite npr. usisni kist za Miele usisavače).

## Čišćenje brtve na vratima

Brtvu na vratima ne tretirajte uljima ili masnoćom, jer bi u protivnom s vremenom mogla postati porozna.

- Brtvu na vratima redovito čistite samo čistom vodom i zatim temeljito osušite krpom.

## Nakon čišćenja

- Ponovno sastavite sve dijelove u vinski hladnjak.
- Ponovno priključite vinski hladnjak i uključite ga.
- Stavite boce s vinom u hladnjak i zatvorite vrata uređaja.

## Active AirClean filter

Putem Active AirClean filtra u vinski hladnjak dolazi svjež zrak. Filtriranje vanjskog zraka putem Active AirClean filtra jamči da u vinski hladnjak ulazi samo svjež zrak bez prašine i neugodnih mirisa.

Zahtjev za izmjenu Active AirClean filtra uslijedit će najkasnije svakih 12 mjeseci.

Čim na zaslonu zasvijetli indikator za zamjenu Active AirClean filtra , morate promijeniti Active AirClean filter.

### Promjena Active AirClean filtra

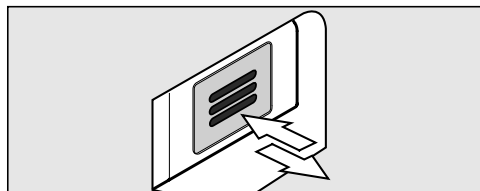

- Pritisnite filter unutra i pustite ga.

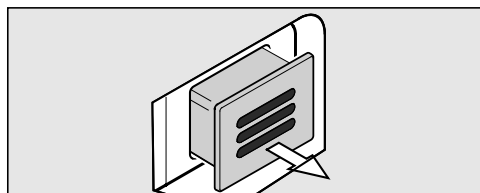

- Izvucite filter.

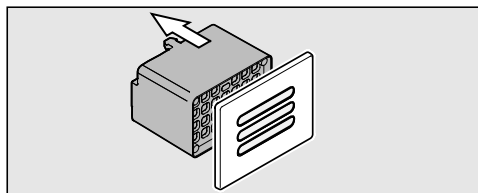

- Povucite stražnji dio filtra s poklopca.

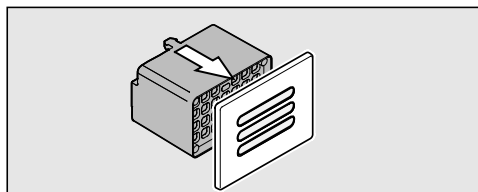

- Stavite novi filter na poklopac.

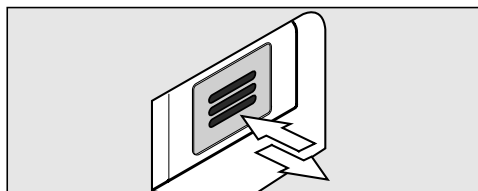

- Umetnite filter.
- Dobro pritisnite filter i pustite ga. Filter se automatski zaključava, čuje se zvuk klik.

Active AirClean filter možete nabaviti u Miele servisu, u Miele specijaliziranoj prodavaonici ili putem Miele internet trgovine.

Kako biste potvrdili promjenu filtra,



- Pritisnite tipku za postavke.

Na zaslonu se pojavljuju simboli koje možete odabrati, a simbol  treperi.



- Tipku za podešavanje temperature (∨ ili ∧), pritišćite sve dok na zaslonu ne treperi simbol .



- Pritisnite tipku OK kako biste potvrdili izbor.

Na zaslonu treperi 1 (značenje: u uređaj je instaliran Active AirClean filter), svijetli simbol .



- Tipke za podešavanje temperature (∨ ili ∧) pritišćite sve dok se na zaslonu ne prikaže 2 (značenje: brojač vremena vraćen je na početak).



- Pritisnite tipku OK kako biste potvrdili izbor.

Preuzeta je odabrana postavka, treperi simbol .



- Pritisnite tipku za postavke kako biste napustili modus za podešavanje. U suprotnom elektronika automatski napušta modus za podešavanje nakon oko jedne minute.

Na zaslonu se isključuje indikator .

## Što učiniti ako ...

Većinu smetnji i grešaka, koje se javljaju u svakodnevnom radu, možete sami ukloniti. Sljedeći pregled smetnji pomoći će Vam otkriti uzrok smetnje i njegovo rješenje.

Ako na taj način ne možete pronaći ili ukloniti uzrok neke smetnje, obratite se servisu.

Do uklanjanja smetnji po mogućnosti ne otvarajte vrata vinskog hladnjaka tako da gubitak hladnoće bude što manji.





 Nepravilno instaliranje, održavanje ili popravci mogu uzrokovati ozbiljne opasnosti za korisnika.  
Instaliranje, održavanje ili popravke smije izvršiti samo ovlašteni Miele servis.

Problem	Uzrok i rješenje
<b>Vinski hladnjak ne hladi, unutarnje osvjetljenje ne funkcionira kad su vrata uređaja otvorena i zaslon ne svijetli.</b>	Vinski hladnjak nije uključen i na zaslonu svijetli simbol priključak na električnu mrežu -CF. ■ Uključite vinski hladnjak.
	Utikač nije pravilno umetnut u utičnicu. ■ Umetnite mrežni utikač u utičnicu. Kad je vinski hladnjak isključen na zaslonu se pojavljuje simbol za mrežni priključak -CF.
	Isključen je osigurač kućne instalacije. U kvaru je vinski hladnjak, glavni napon ili neki drugi uređaj. ■ Pozovite električara ili servis.
<b>Na zaslonu svijetli simbol ■, vinski hladnjak nema snagu hlađenja, ali je rukovanje vinskim hladnjakom kao i unutarnje osvjetljenje funkcionalno.</b>	Uključena je prezentacija, na zaslonu svijetli simbol ■. ■ Isključite prezentaciju (pogledajte "Informacije za trgovce - Prezentacija")



Problem	Uzrok i rješenje
<b>Kompresor se uključuje sve češće i na duže vrijeme, temperatura u vinskom hladnjaku pada.</b>	U vinskom hladnjaku je podešena preniska temperatura. ■ Korigirajte postavku temperature.
	Vrata uređaja nisu pravilno zatvorena. ■ Provjerite zatvaraju li se vrata uređaja ispravno.
	Vrata uređaja su se često otvarala. ■ Vrata uređaja otvarajte samo kada je to stvarno potrebno i što je kraće moguće.
	Otvori za prozračivanje i odzračivanje su prekriveni ili prašnjavi. ■ Otvore za prozračivanje i odzračivanje nemojte prekrivati te ih redovito čistite od prašine.
	Temperatura prostorije je previsoka. ■ Osigurajte nižu temperaturu u prostoriji.

## Što učiniti ako ...

### Poruke na zaslonu

Poruka	Uzrok i rješenje
<b>Za zaslonu svijetli simbol za alarm . Dodatno se oglašava zvučni signal upozorenja.</b>	Aktiviran je zvučni signal za vrata. ■ Zatvorite vrata uređaja. Gasi se simbol za alarm  , te prestaje zvučni signal upozorenja.
<b>Za zaslonu treperi simbol za alarm . Dodatno se oglašava zvučni signal upozorenja.</b>	Temperatura u vinskom hladnjaku je, ovisno o podešenoj temperaturi, pretopla ili prehladna. Razlozi tome mogu biti neki od sljedećih: – često su se otvarala vrata uređaja, – poprečni otvori za prozračivanje i odzračivanje su prekriveni. – došlo je do dužeg prekida napajanja. ■ Uklonite uzrok alarma. Gasi se simbol za alarm  i prekida se zvučno upozorenje.
<b>Svijetli indikator za zamjenu Active AirClean filtra .</b>	To je zahtjev za promjenu Active AirClean filtra. ■ Zamijenite Active AirClean filter te promjenu filtra potom potvrdite u načinu za podešavanje (pogledajte "Active AirClean filter").
<b>Na prikazu temperature svijetli/treperi crtica.</b>	Temperatura se prikazuje samo ako je temperatura u vinskom hladnjaku unutar raspona koji se može prikazati.
<b>Na zaslonu se prikazuje "F0" do "F3" odnosno "S1" do "S3".</b>	U pitanju je kvar. ■ Nazovite servis.

## Unutarnje osvjetljenje ne radi

Problem	Uzrok i rješenje
<p><b>Unutarnje LED osvjetljenje ne radi.</b></p>	<p>Vinski hladnjak nije uključen.</p> <ul style="list-style-type: none"> <li>■ Uključite vinski hladnjak.</li> </ul> <p>LED osvjetljenje automatski se isključuje nakon što su vrata otprilike 15 minuta otvorena kako ne bi došlo do pregrijavanja.</p> <p>Ako to nije uzrok, onda se radi o smetnji.</p> <div style="border: 1px solid gray; padding: 5px; margin: 5px 0;"> <p> <b>Opasnost od električnog udara!</b> Pod pokrovom svjetla nalaze se dijelovi uređaja pod naponom. Samo servis smije popravljati i mijenjati LED rasvjetu.</p> </div> <div style="border: 1px solid gray; padding: 5px; margin: 5px 0;"> <p> <b>Postoji opasnost od ozljeđivanja LED rasvjetom! Intenzitet svjetla odgovara klasi lasera 1/1M.</b> Pokrovi svjetla ne smiju se uklanjati odnosno ne smiju se oštetiti! Možete ozlijediti oči. LED rasvjeta (klasa laserskog zračenja 1/1M) ne smije se promatrati optičkim instrumentima (povećalom ili sličnim)!</p> </div> <ul style="list-style-type: none"> <li>■ Nazovite servis!</li> </ul>
<p><b>LED osvjetljenje unutrašnjosti svijetli i kada su vrata uređaja zatvorena.</b></p>	<p>Uključeno je svijetlo za prezentaciju.</p> <ul style="list-style-type: none"> <li>■ Isključite svjetlo za prezentaciju (pogledajte poglavlje "Prezentacijsko osvjetljenje").</li> </ul>

# Što učiniti ako ...

## Opći problemi s vinskim hladnjakom

Problem	Uzrok i rješenje
<b>Zvučni signal upozorenja se ne oglašava iako su vrata uređaja već neko vrijeme otvorena.</b>	To nije greška! U postavkama je isključen zvuk alarma (pogledajte "Određivanje ostalih postavki - Zvučni signali").
<b>Vinski hladnjak se ne može isključiti.</b>	Uključeno je zaključavanje. Na zaslonu svijetli simbol  . ■ Isključite zaključavanje (pogledajte "Određivanje ostalih postavki - Uključivanje/isključivanje zaključavanja").
<b>Letvice drvene rešetke mijenjaju oblik.</b>	Promjena volumena zbog vlage odnosno sušenja karakteristična je za drvo. Povišen stupanj vlage u uređaju uzrokuje "rad" drvenih dijelova u uređaju. Tako se drveni dijelovi u određenim okolnostima mogu iskriviti, mogu nastati pukotine. Grane i godovi u drvetu njegove su karakteristike.
<b>Na etiketama boca za vino stvara se plijesan.</b>	Ovisno o vrsti ljepila kojim su lijepljene etikete za vino može doći do laganog stvaranja plijesni na etiketama. ■ Uklonite plijesan. Boce s vinom očistite i uklonite eventualne ostatke ljepila.
<b>Na čepovima vinski boca stvara se bijeli sloj</b>	Čepovi su oksidirali u dodiru sa zrakom. ■ Sloj obrišite suhom krpom. Taj sloj ne utječe na kvalitetu vina.



## Uzroci šumova

Sasvim normalni šumovi	Kako nastaju?
<b>Brrrrr...</b>	Brujanje potječe od motora (kompresora). Kratko vrijeme može biti nešto glasnije kada se motor uključi.
<b>Blubb, blubb....</b>	Brborenje, žuborenje ili zujanje potječe od sredstva za hlađenje koje teče kroz cijevi.
<b>Klik....</b>	Škljocanje se čuje uvijek kada termostat uključi ili isključi motor.
<b>Sssrrrrr....</b>	Kod vinskog hladnjaka s više zona može se čuti tiho šuštanje zračne struje u unutrašnjosti uređaja.
<b>Krck ...</b>	Krckanje se čuje prilikom širenja materijala u vinskom hladnjaku.
Imajte na umu da se kod cirkuliranja sredstva za hlađenje ne mogu izbjeći zvukovi motora i strujanja.	

Šumovi koji se lako uklanjaju	Uzrok	Rješenje
<b>Štropotanje, klopotanje, zveckanje</b>	Vinski hladnjak stoji ukoso.	Izravnajte vinski hladnjak pomoću libele. Upotrijebite podesive navojne nožice ispod uređaja ili stavite nešto ispod njega.
	Površine za odlaganje se pomiču ili zapinju.	Provjerite dijelove koji se mogu izvaditi i eventualno ih ponovno umetnite.
	Boce ili posude se dodiruju.	Malo razmaknite boce ili posude.
	Transportni držač za kabel još se nalazi na stražnjoj strani uređaja.	Uklonite držač kabela.

# Servis i jamstvo

---

## Servis

U slučaju problema koje ne možete sami riješiti, molimo kontaktirajte:

- Miele specijaliziranu prodavaonicu ili
- Miele servis.

Telefonski broj Miele servisa možete pronaći na kraju ovih uputa za uporabu i montažu.

Servisu je potrebna oznaka modela i tvornički broj.

Ove informacije nalaze se na tipskoj naljepnici u unutrašnjosti vinskog hladnjaka.

## Trajanje i uvjeti jamstva

Trajanje jamstva je 2 godine.

Više podataka o uvjetima jamstva u Hrvatskoj možete dobiti na broj telefona: 01 6689 010.

Telefonski broj možete pronaći na kraju ovih uputa za uporabu i montažu.

## Prezentacija

Vinski hladnjak se u trgovinama ili sajmovima može predstaviti pomoću funkcije "Prezentacija". Pri toj funkciji može se i dalje rukovati vinskim uređajem te radi unutarnja rasvjeta, no kompresor je isključen, tako da uređaj ne hladi.

### Uključivanje prezentacije



- Isključite vinski hladnjak pritiskom na tipkom za uključivanje/isključivanje.

Na zaslonu se isključuje prikaz temperature i prikazuje se simbol za električnu mrežu .







- Prstom pritisnite tipku  i tipku držite pritisnutom.



- Dodatno jednom pritisnite tipku za uključivanje/isključivanje (pritom ne puštajte tipku !).



- Tipku  držite pritisnutom dok se na zaslonu ne pojavi simbol .
- Pustite tipku .

Uključena je prezentacija, na zaslonu svijetli simbol .

### Isključivanje prezentacije



Na zaslonu svijetli simbol .



- Pritisnite tipku za postavke.



Na zaslonu se pojavljuju simboli koje možete odabrati, a simbol  treperi.



- Tipku za podešavanje temperature ( ili ) pritisnite sve dok na zaslonu ne treperi simbol .



- Pritisnite tipku OK kako biste potvrdili izbor.

Na zaslonu treperi  (značenje: prezentacija je aktivirana), svijetli simbol .

## Informacije za trgovce

---



- Pritisnite tipku  $\checkmark$  ili  $\wedge$ , tako da se na zaslonu pojavi  $\square$  (značenje: prezentacija je isključena).



- Pritisnite tipku OK kako biste potvrdili izbor.

Preuzeta je odabrana postavka, treperi simbol  $\blacksquare$ .



- Pritisnite tipku za postavke kako biste napustili modus za podešavanje. U suprotnom elektronika automatski napušta modus za podešavanje nakon oko jedne minute.

Prezentacija je isključena, gasi se simbol  $\blacksquare$ .

Vinski hladnjak se isporučuje opremljen za priključak na izmjeničnu struju od 50 Hz, 220 – 240 V.

Osigurač mora imati minimalno 10 A.

Uređaj se smije priključiti samo na propisno instaliranu utičnicu sa zaštitnim kontaktom. Električna instalacija mora biti izvedena u skladu s VDE 0100.

Kako bi se vinski hladnjak u slučaju nužde mogao brzo isključiti iz struje utičnicu ne smije pokrivati stražnja stjenka uređaja jer ona mora biti lako dostupna.

Ako nakon ugradnje uređaja utičnica više nije dostupna ili je spajanje fiksno, mora se instalirati uređaj koji razdvaja sve polove napajanja. Takav uređaj može biti sklopka s razmakom otvorenih kontakata od najmanje 3 mm. To su zaštitne sklopke, osigurači i zaštite (EN 60335).

Utikač kao i mrežni kabel ne smiju dodirivati poledinu vinskog hladnjaka, jer se mogu oštetiti vibracijama koje stvara hladnjak. To može uzrokovati kratki spoj.

U utičnice koje se nalaze iza vinskog hladnjaka nemojte uključivati druge uređaje.

Za priključenje uređaja ne smije se upotrebljavati produžni kabel jer produžni kabeli ne mogu jamčiti potrebnu sigurnost vinskog hladnjaka (primjerice opasnost od pregrijavanja).

Vinski hladnjak se ne smije priključivati na samostalni pretvarač (inverter) koji se upotrebljava kod autonomne opskrbe električnom energijom, primjerice **solarne opskrbe električnom energijom**.

U suprotnom kod uključivanja vinskog hladnjaka zbog vršnih vrijednosti napona može doći do sigurnosnog isključivanja. Elektronika se može oštetiti! Vinski hladnjak se ne smije upotrebljavati ni u kombinaciji s tzv. **štednim utikačima**, jer se u tom slučaju smanjuje dovod energije u hladnjak i on se previše zagrijava.

Priključni kabel u slučaju potrebe smije zamijeniti samo kvalificirani električar.

# Napomene za ugradnju

Neugrađeni vinski hladnjak može se prevrnuti!

Vrata uređaja neka budu zatvorena sve dok se vinski hladnjak ne ugradi i pričvrsti u nišu na odgovarajući način, sukladno uputama za uporabu i montažu.

 **Opasnost od požara i oštećenja!**  
Vinski hladnjak se ne smije ugrađivati ispod ploče za kuhanje.

## Mjesto postavljanja

Prikladan je suh i dobro prozračen prostor.

Kod odabira prostora za postavljanje uzmite u obzir da se potrošnja energije vinskog hladnjaka povećava ako je isti postavljen u neposrednoj blizini grijanja, štednjaka ili nekog drugog izvora topli-  
ne. Treba izbjegavati i izravnu Sunčevu svjetlost.

Što je temperatura prostorije viša to kompresor duže radi i potrošnja energije je veća.

Prilikom ugradnje vinskog hladnjaka obratite pažnju i na sljedeće:

- Utičnicu ne smije pokrivati stražnja stjenka uređaja jer ista mora biti lako dostupna za slučaj nužde.
- Utikač i mrežni kabel ne smiju dodirivati poledinu vinskog hladnjaka, jer se mogu oštetiti vibracijama koje stvara vinski hladnjak.
- U utičnice koje se nalaze iza vinskog hladnjaka nemojte uključivati niti druge uređaje.

 **Opasnost od ozljeda uzrokovanih lomom stakla!**

Opasnost od ozljeda uzrokovanih lomom stakla!

Ako se uređaj nalazi na nadmorskoj visini višoj od 1500 m, staklo na vratima može puknuti uslijed promjene tlaka zraka. Oštri rubovi slomljenog stakla mogu prouzrokovati teške ozljede!

## Klimatski razred

Vinski hladnjak je razvijen za određeni klimatski razred (raspon temperature prostorije) čije se granice moraju poštovati. Klimatski razred nalazi se na natpisnoj pločici u unutrašnjosti vinskog hladnjaka.

Klimatski razred	Temperatura prostorije
SN	+10 °C do +32 °C
N	+16 °C do +32 °C
ST	+16 °C do +38 °C
T	+16 °C do +43 °C

Niža temperatura prostorije uzrokuje dulje periode mirovanja kompresora. To može povećati temperature u vinskom hladnjaku i oštetiti uređaj.

### PAŽNJA!

**Kod visoke vlažnosti zraka** može doći do stvaranja kondenzata na vanjskim površinama vinskog hladnjaka.

Kondenzirana voda može uzrokovati nastajanje korozije na vanjskim stjenkama uređaja.

Kako bi se spriječilo nastajanje kondenzirane vode preporučujemo postavljanje vinskog hladnjaka u suhim i/ili klimatiziranim prostorijama.

Nakon ugradnje se uvjerite da se vrata uređaja ispravno zatvaraju, da poprečni otvori za prozračivanje i odzračivanje nisu prekriveni te da je vinski hladnjak ugrađen kako je opisano.

## Prozračivanje i odzračivanje

 Ukoliko se ne pridržavate preporučenih otvora za prozračivanje i odzračivanje dolazi do češćeg uključivanja kompresora koji se ne gasi dulji vremenski period.

To dovodi do povećane potrošnje energije i razvijaju se veće temperature pri radu kompresora, što može uzrokovati kvar na kompresoru.

Pridržavajte se preporučenih otvora za prozračivanje i odzračivanje.

## Napomene za ugradnju

Zrak na stražnjoj stijenci vinskog hladnjaka se zagrijava. Stoga ormar za ugradnju mora biti tako uređen, da jamči besprijekorno prozračivanje i odzračivanje (pogledajte "Upute za ugradnju – Dimenzije za ugradnju"):

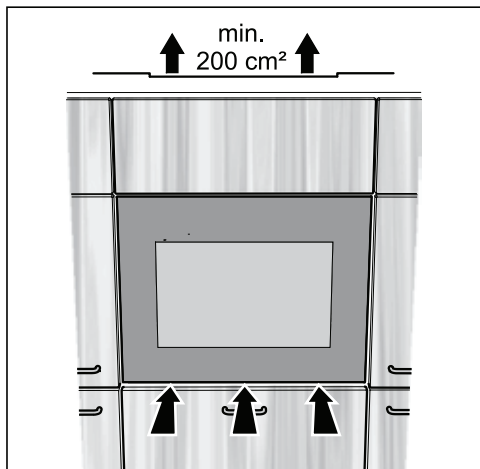

- Ventilacija se odvija ispod vrata uređaja.
- Odzračivanje se provodi preko slobodnog poprečnog presjeka za odzračivanje koji se nalazi iznad vinskog hladnjaka. Poprečni presjek za odzračivanje mora imati slobodan protok od minimalno 200 cm<sup>2</sup>, kako bi odzračivanje bilo neometano.
- Važno! Vinski hladnjak radi toliko štedno, koliko su veći presjeci otvora za prozračivanje i odzračivanje.

Otvori za prozračivanje i odzračivanje ne smiju se pokriti niti zatvoriti. Osim toga ih je potrebno redovito čistiti od prašine.

## Vrste otvora za izlaz zraka

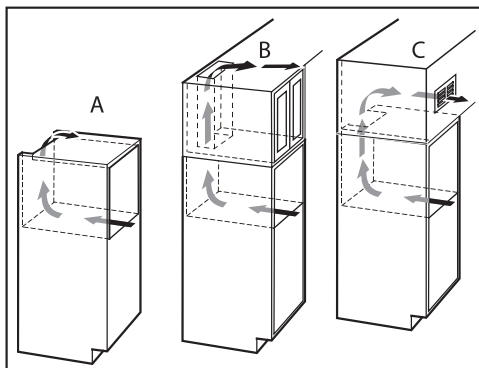

- A : Direktno iznad vinskog hladnjaka
- B : Iznad ormarića na kuhinjskom elementu
- C : Na ormariću na kuhinjskom elementu s prednjom rešetkom za prozračivanje

Ako u otvor za prozračivanje želite umetnuti ventilacijsku rešetku, onda otvor za prozračivanje mora biti veći od 200 cm<sup>2</sup>. Slobodni protok zraka od 200 cm<sup>2</sup> dobiva se zbrojem poprečnih otvora ventilacijske rešetke.



## Prije ugradnje vinskog hladnjaka

- Prije ugradnje izvadite pribor iz vinskog hladnjaka.

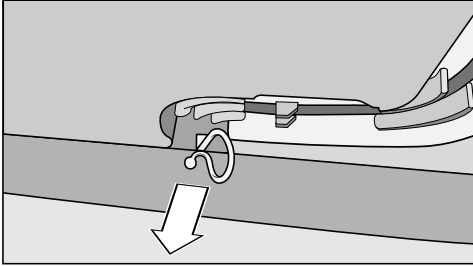

- Uklonite držač kabela sa stražnje strane uređaja (ovisno o modelu).

## Dimenzije za ugradnju

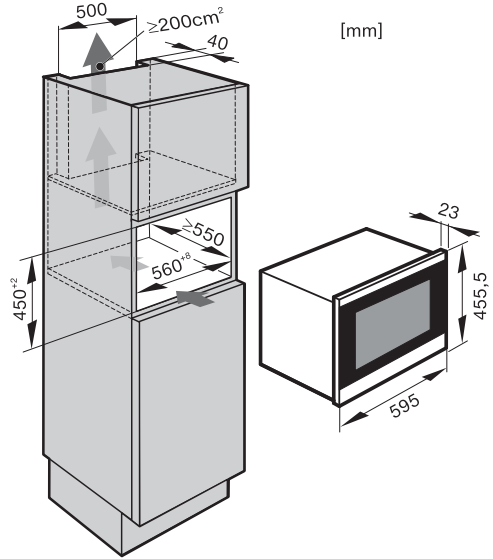

Dužina mrežnog kabela iznosi 2300 mm.

Utičnicu ne smije pokrivati stražnja stjenka uređaja jer ista mora biti lako dostupna za slučaj nužde.

## Ugradnja vinskog hladnjaka

**⚠ Pažnja!** Opasnost od šteta i ozljeda uslijed uređaja koji može pasti s visine.

Vinski hladnjak svakako ugrađujte uz pomoć još jedne osobe.

- Vinski hladnjak ugradite samo u stabilan i čvrst kuhinjski namještaj, koji stoji na vodoravnoj, ravnoj podlozi.
- Ugradbena niša mora biti podešena vodoravno i okomito.
- Pridržavajte se dimenzija za presjek otvora za prozračivanje i odzračivanje (pogledajte "Postavljanje uređaja - Prozračivanje i odzračivanje", "Dimenzije za ugradnju").

**Za ugradnju vinskog hladnjaka potreban je sljedeći alat:**

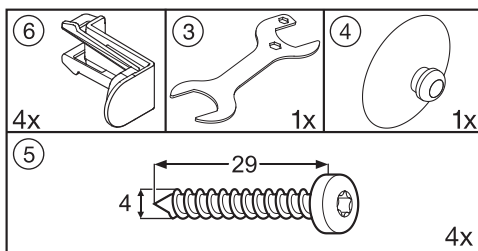

Potrebni su Vam i libela i odvijač.

# Ugradnja vinskog hladnjaka

## Ugradnja vinskog hladnjaka

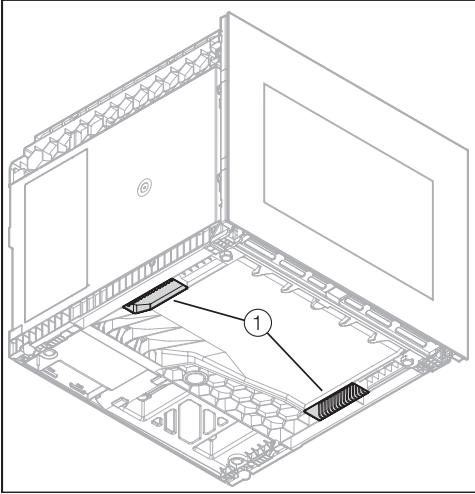

- Koristite držače ① koji se nalaze s donje strane vinskog hladnjaka i služe za transport uređaja.
- Položite mrežni kabel na stražnju stranu uređaja u području mrežne utičnice.

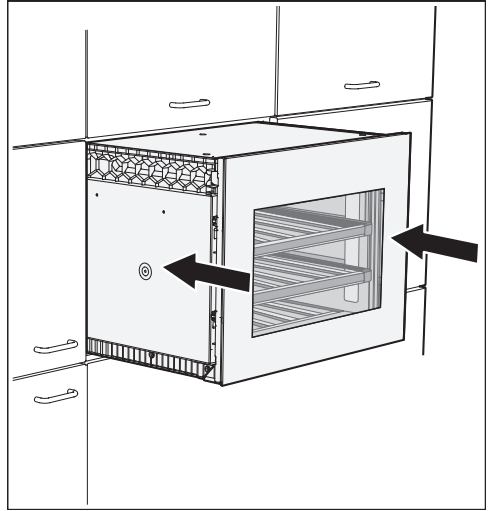

- Gurnite vinski hladnjak u ugradbeni ormar. Pazite prilikom guranja vinskog hladnjaka da ne oštetite mrežni kabel.
- Podesite vinski hladnjak prema vratima okolnog namještaja.

## Ugradnja vinskog hladnjaka

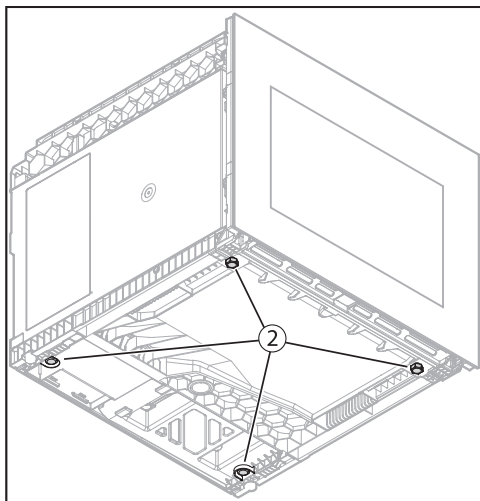

■ Ukoliko je potrebno na novo podesiti vinski hladnjak, izvucite ga iz niše, kako bi mogli podesiti nožice ② koje se nalaze s donje strane vinskog hladnjaka.

■ Nožice ② podesite na potrebnu visinu.

Nožice za podešavanje mogu se ručno podesiti, u protivnom koristite priloženi viličasti ključ.

■ Gurnite vinski hladnjak u ugradbeni ormar i kontrolirajte ponovno razmak od okolnih vrata namještaja. Prilikom umetanja vinskog hladnjaka pripazite da ne dođe do oštećenja mrežnog kabela.

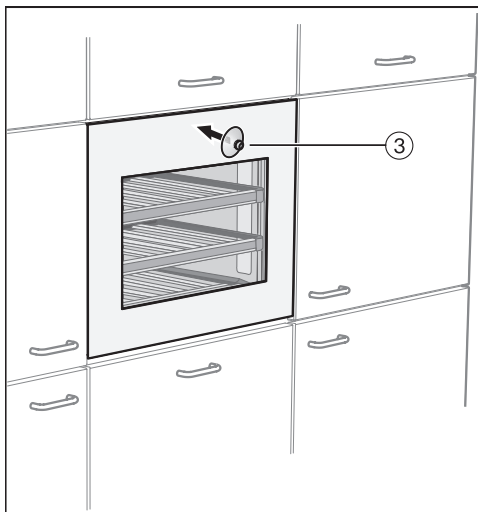

■ Priloženi vakumski držač ③ postavite na staklenu prednju stranu i otvorite vrata uređaja.

## Ugradnja vinskog hladnjaka

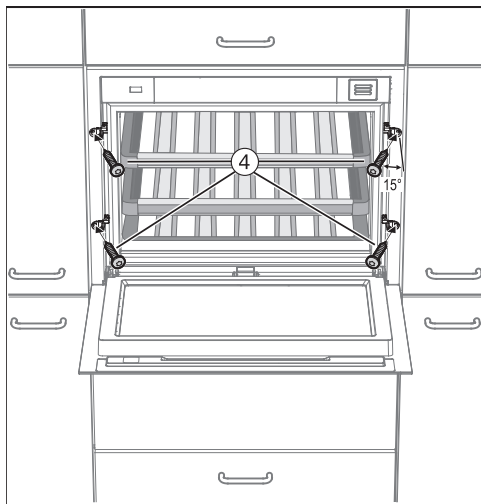

- Pričvrstite vinski hladnjak s četiri priložena vijka (4 x 29) ④ u tijelo namještaja, tako da vijke pričvrstite u koso (oko 15°) u bočne strane namještaja.

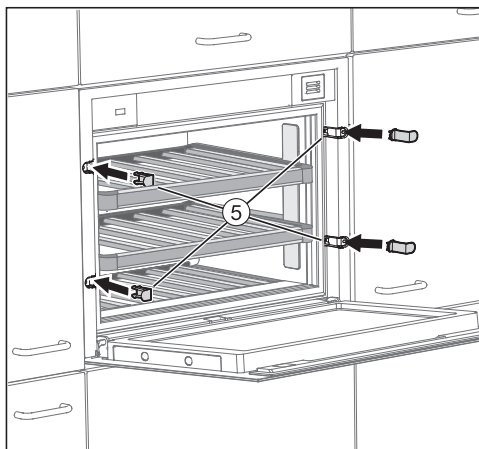

- Postavite priložene pokrove ⑤.

- Sada vinski hladnjak priključite na struju.

Čim je vinski hladnjak priključen na strujnu mrežu na zaslonu se nakon kratkog vremena pojavljuje simbol priključka na mrežu -⏻-.



- Dodirnite tipku uključivanje/isključivanje.

Simbol priključka na mrežu -⏻- se gasi i vinski hladnjak počinje hladiti.

Push2open mehanizam vinskog hladnjaka je sada aktiviran (pogledajte "Opis uređaja – Pomoć pri otvaranju vrata").



# Miele

Miele trgovina i servis d.o.o.  
Buzinski prilaz 32  
10 000 Zagreb  
Telefon: 01 6689 000  
Faks: 01 6689 090  
Servis: 01 6689 010  
E-mail: [info@miele.hr](mailto:info@miele.hr)  
[www.miele.hr](http://www.miele.hr)

Njemačka  
Miele & Cie. KG  
Carl-Miele-Straße 29  
33332 Gütersloh

KWT 6112 iG ed/cs, KWT 6112 iG grgr, KWT 6112 iG obsw



hr-HR

M.-Nr. 10 354 391 / 01